

PRESTACIONES

DES-F

Desmanchadora en frío con brazo desmanchador en inoxidable y aspirador.

- Equipada con dos pistolas de desmanchar con circuito independiente, dos depósitos de producto y antena soporte.
- Plato de trabajo de acero inox AISI 304.
- Dimensiones del plato: 800 x 260 x 175 mm.
- Conexión eléctrica: 230V - 1+N / 50-60 Hz.
- Necesita aire comprimido: consumo 150 NI/min, presión 6 bar.

DES-F GC

- Modelo con compresor de aire incorporado
- Conexión eléctrica 230/400V III 50Hz.

MINI-DES

Desmanchadora compacta para la eliminación de manchas en frío con unidad de succión integrada

- Equipada con dos depósitos de producto y dos pistolas quitamanchas en frío de circuito independiente.
- Un pedal de accionamiento.
- Plato en acero inoxidable AISI-304 (400 x 200 x 35 mm)
- Conexión eléctrica: 230V 1+N / 50-60 Hz.
- Necesita aire comprimido: consumo 30 NI/min, presión 6-8 bar.



OPCIONES

- Carro MINI-DES

DATOS GENERALES	UNIT.	MINI-DES
Dimensiones plato	mm	400 x 200 x 35
Caldera	-	NO
Compresor	-	-
Pistola vapor	-	-
POTENCIA		
Motor aspiración	HP	0,13
Motor compresor (opcional)	kW	-
CONEXIONES		
Ø Entrada vapor	BSP	-
Ø Salida condensados vapor	BSP	-
Presión alimentación vapor	bar	-
Presión de trabajo vapor	bar	-
Consumo vapor	kg/h	-
Ø Entrada aire	BSP	1/4"
Ø Salida aire	mm	-
Presión alimentación aire	bar	-
Presión de trabajo aire	Kg/h	6-8
Consumo de aire	NI/min	30
DIMENSIONES / DIMENSIONES CON EMBALAJE		
Ancho neto / Ancho bruto	mm	670 / 650
Profundo neto / Profundo bruto	mm	320 / 330
Alto neto / Alto bruto (antena plegada)	mm	680-1.500 / 335
Peso neto / Peso bruto	Kg	13 / 16
Volumen	m ³	0,14 / 0,15
OTROS		
Voltaje	V	230V 1~ 50-60
Nivel sonoro	dB	65

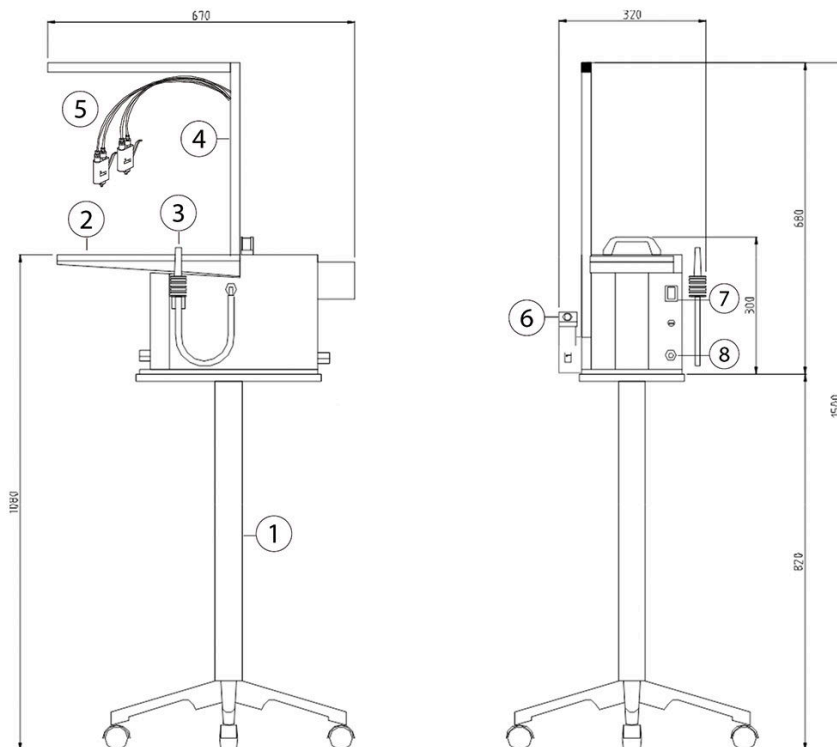

1. Carrito (opción)
2. Placa de plato
3. Pistola quitamanchas
4. Antena
5. Pistola quitamanchas
6. Depósito recolector líquidos
7. Interruptor
8. Seguro

