

DD-18 BRONZE EM Secadoras BRONZE



CONTROL ELECTRÓNICO

Programador electrónico fácil de uso con botones para controlar el tiempo y la temperatura



PRESTACIONES

Inversión de giro estándar
Tambor en acero inoxidable estándar
Variador de frecuencia estándar



EFICIENCIA

DOUBLE FLOW - Sistema de flujo de aire axial-radial.
Gran filtro de borras como cajón



VERSATILIDAD

Hechas a medida - Personalización
OPL > Autoservicio - La secadora estándar OPL fácilmente transformable para versión autoservicio



ERGONOMÍA

Cajón del filtro, malla en acero inoxidable
Diámetros de puerta grandes
Inversión de sentido de apertura de puerta



MANTENIMIENTO

Panel de mandos abatible: acceso fácil y ergonómico
Menú técnico: estadísticas, recuperación de datos para servicio postventa, actualizaciones de software, etc.
Fácil acceso a componentes



OTROS

Mueble skinplate gris, efecto inox.
NUEVO: transmisión por motorreductor en modelos DD-45 a 80
SOFT DRY - Tambor con perforaciones embutidas.
COOL DOWN - Enfriamiento al final del ciclo.
Disponibles en calefacción eléctrica, gas o vapor.
CE aprobado



OPCIONES

- DG Doble cristal puerta DD-11-28
- NG Secadora calefacción Gas Natural (Propano estándar)
- RD Apertura puerta contraria 11-35
- BMS Nuevo Pantalla para programador EM
- AF Panel posterior entrada de aire externa+filtro de 11 a 35
- F06 Filtro de borras con mallado 0,6 mm (estándar es 0,3 mm)
- F12 Filtro de borras con mallado 1,2 standard (estándar es 0,3)
- SSC Mueble en acero inoxidable 14,18
- SSF Panel frontal en acero inoxidable 11, 14, 18
- BSS Batería vapor en acero inox 11-14-18
- RP Potencia reducida (de 12 kW en lugar de 18 kW) para secadoras eléctricas de 14 y 18 kg
- WB Embalaje de madera 14, 18
- 400V 3N 60 Hz DD--11-35
- 230V 3~ 50 Hz DD-11, 14, 18 E
- 230V 3~ 60 Hz DD-11,14, 18 E
- 230V 3~ 60 Hz DD-11,35 G/S
- 440/480V 3~ 60 Hz DD-11,18
- Sistemas de pago para autoservicio

CAPACIDAD Y TAMBOR		UNIT.	DD-18 BRONZE EM
Capacidad 1/18		Kg	18,3
		lb	40,4
Capacidad 1/20		Kg	16,5
		lb	36,3
Ø Tambor		mm	750
		inch	29,5
Profundidad tambor		mm	746
		inch	29,4
Volumen tambor		l	330
		cu ft	11,64
Ø Boca puerta		mm	574
		inch	22,6
Altura centro puerta		mm	976
		inch	38,4
Altura suelo hasta parte baja puerta		mm	618
		inch	24,33
CALEFACCIÓN ELÉCTRICA			
Poder de evaporación		L/h	14,1
		US gallon/h	3,72
Producción horaria		Kg/h	28,3
		lb/h	62,39
Potencia de calefacción instalada		kW	18
Potencia eléctrica instalada		kW	18,67
Potencia motor tambor		kW	0,37
CALEFACCIÓN GAS			
Poder de evaporación		L/h	16,30
		US gallon/h	4,31
Producción horaria		Kg/h	31,90
		lb/h	70,33
Potencia de calefacción instalada gas		kcal/h	17727
		Btu/h	69996
Potencia de calefacción instalada gas		kW	20,5
Potencia eléctrica instalada gas		kW	0,67
Consumo instantaneo gas propano (G31)		Kg/h	1,76
		lb/h	3,88
Consumo instantaneo gas natural (G20)		m ³ /h	2,17
		cfm	1,28
Ø Entrada gas		BSPP ISO 228-1	1/2"
CALEFACCIÓN VAPOR			
Potencia de calefacción instalada vapor		kW	30
		Btu/h	102364
Potencia eléctrica instalada vapor		kW	0,67
Consumo de vapor (8 barG) - Estandar		kg/h	53
Consumo de vapor (116 psiG)		lb/h	63,8
Presión vapor		barG	6 - 9
		psiG	87 - 130,5
Entrada - salida vapor estandar		BSPT- ISO7.1	3/4"
Entrada vapor - salida condensados		NPT ANSI B1.20.1 Tapered	3/4"
Consumo vapor (5 barG) - Baja Presión		kg/h	57
Consumo vapor (72,5 psiG) - Baja Presión		lb/h	68,7
Presión vapor - Baja presión		barG	3 - 6
		psiG	43,5 - 91
Entrada - salida vapor - Baja presión		BSPT- ISO7.1	1"
VENTILACIÓN			
Potencia motor ventilador		kW	0,25
Caudal aire nominal		m ³ /h	850
		cfm	500



Ø Evacuación de vahos	mm	200	
	inch	7,87	
EMISIÓN DEL CALOR			
Emisión de calor total máx.	kW	1,8	
	Btu/h	6145	
Emisión de calor frontal máx.	kW	1,3	
	Btu/h	4302	
CONEXIONES			
Tensión 230V - I + N + T	Nº x mm² / A	-	3 x 1,5 / 16A
Tensión 230V - III + T	Nº x mm² / A	4 x 16 / 63A	3 x 1,5 / 16A
Tensión 400V - III + N + T	Nº x mm² / A	5 x 10 / 32A	3 x 1,5 / 16A
DIMENSIONES NETAS / DIMENSIONES CON EMBALAJE			
Ancho neto / bruto	mm	785 / 865	
	inch	30,9 / 34,1	
Profundidad neta / bruta	mm	1.125 / 1.210	
	inch	44,3 / 47,6	
Altura neta / bruta (* calefaccion desmontada)	mm	1.694 / 1.840	
	inch	66,7 / 72,4	
Peso neto / bruto	Kg	187 / 200	
	lb	412 / 441	
OTROS DATOS			
Nivel sonoro	dB	64	

* Medidas modelo 45 kg Gas o vapor igual que modelo 80 kg (incorpora las baterías en la parte posterior)

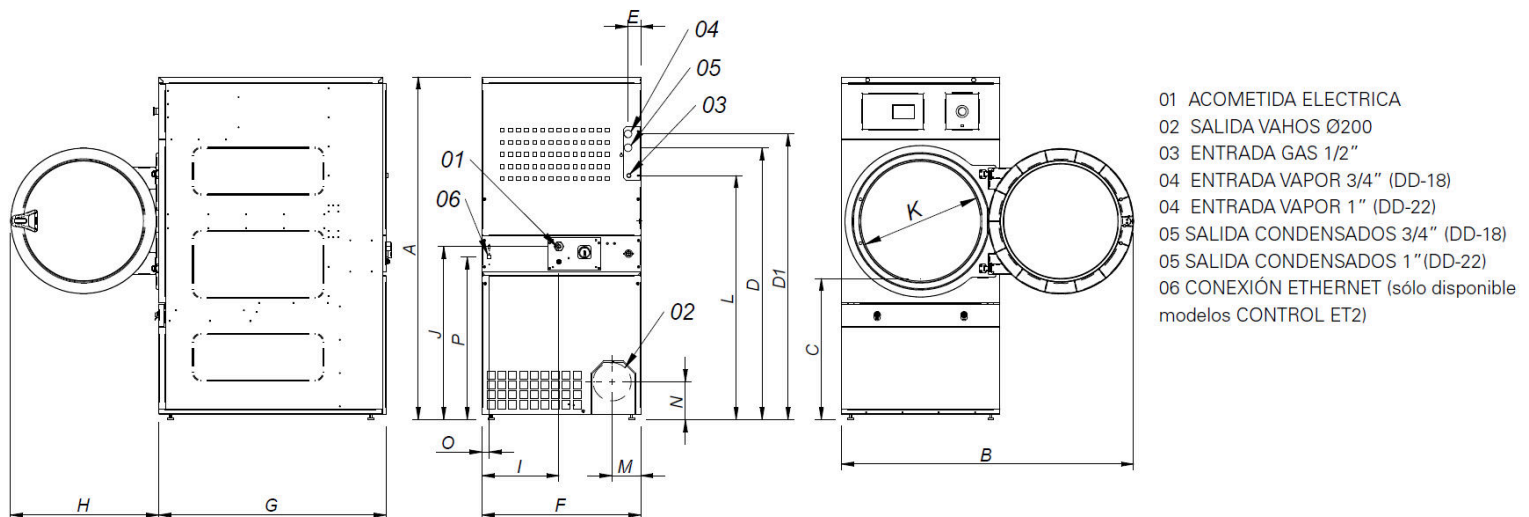

	A	B	C	D	D1	E	E1	F	G	H	I	J	K	L	M	N	O	P
DD-18	1694*	1447	689	1354	1422	68	68	785	855	735	380	870	575	1226	133	180	35	805
DD-22	1812*	1552	743	1430	1532	112	55	890	1255	735	107	920	575	1344	238	180	37	860

* Medida con patas montadas (30mm)

