

# DD-35 SILVER ET2

## Secadoras SILVER



### EASY TOUCH 2

Pantalla táctil a color de 7", programable y de fácil uso  
Conexión USB.  
Incluye plataforma online para programar, telemetría, análisis de datos  
Videos en pantalla: anuncios, instrucciones (útil para autoservicio)  
37 idiomas



### PRESTACIONES

Inversión de giro estándar  
Tambor en acero inoxidable estándar  
Variador de frecuencia estándar



### EFICIENCIA

**DOUBLE FLOW** - Sistema de flujo de aire axial-radial.  
Gran filtro de borras como cajón



### VERSATILIDAD

Hechas a medida - Personalización  
**WET CLEANING**  
OPL > Autoservicio - La secadora estándar OPL fácilmente transformable para versión autoservicio



### CONECTIVIDAD

**Comunicación Danube Online - IoT estándar**  
Servicio técnico remoto  
Gestión de lavanderías: OPL y autoservicio



### ERGONOMÍA

Cajón del filtro, malla en acero inoxidable  
Diámetros de puerta grandes  
Inversión de sentido de apertura de puerta



### MANTENIMIENTO

Panel de mandos abatible: acceso fácil y ergonómico  
Menú técnico: estadísticas, recuperación de datos para servicio postventa, actualizaciones de software, etc.  
Fácil acceso a componentes



### OTROS

Mueble skinplate gris, efecto inox.  
**NUEVO:** transmisión por motorreductor en modelos DD-45 a 80  
**SOFT DRY** - Tambor con perforaciones embutidas.  
**COOL DOWN** - Enfriamiento al final del ciclo.  
Disponibles en calefacción eléctrica, gas o vapor.  
CE aprobado



### OPCIONES

- Licencia IoT - Danube Online
- NG Secadora calefacción Gas Natural (Propano estándar)
- IMC CARE DRY control de humedad
- DG Doble cristal puerta DD-35-80
- FEX sprinkler Sistema anti-incendios 35
- RD Apertura puerta contraria 11-35
- TR Modelo tropicalizado (ET2)
- DS Dosificación - pulverización de perfume
- AF Panel posterior entrada de aire externa+filtro de 11 a 35
- F06 Filtro de borras con mallado 0,6 mm (estándar es 0,3 mm)
- F12 Filtro de borras con mallado 1,2 (estándar es 0,3 mm)
- SSC Mueble en acero inoxidable 35
- SSF Panel frontal en acero inoxidable 28, 35
- BSS Batería vapor en acero inox 28-35
- LPB Batería de vapor a baja presión 28-35
- WB Embalaje de madera 35
- 400V 3N 60 Hz DD-11-35
- 230V 3~ 50 Hz DD-22-35 E
- 230V 3~ 60 Hz DD-22,35 E
- 230V 3~ 60 Hz DD-11,35 G/S
- 440/480V 3~ 60 Hz DD-22-35
- Sistemas de pago para autoservicio

CAPACIDAD Y TAMBOR		UNIT.	DD-35 SILVER ET2
Capacidad 1/18		Kg	36,7
		lb	80,8
Capacidad 1/20		Kg	33
		lb	72,8
Ø Tambor		mm	947
		inch	37,3
Profundidad tambor		mm	936
		inch	36,9
Volumen tambor		l	660
		cu ft	23,30
Ø Boca puerta		mm	802
		inch	31,6
Altura centro puerta		mm	1.040
		inch	40,9
Altura suelo hasta parte baja puerta		mm	578
		inch	22,74
CALEFACCIÓN ELÉCTRICA			
Poder de evaporación		L/h	31,1
		US gallon/h	8,22
Producción horaria		Kg/h	60
		lb/h	132,28
Potencia de calefacción instalada		kW	36
Potencia eléctrica instalada		kW	37,15
Potencia motor tambor		kW	0,55
CALEFACCIÓN GAS			
Poder de evaporación		L/h	32,1
		US gallon/h	8,48
Producción horaria		Kg/h	63,90
		lb/h	140,87
Potencia de calefacción instalada gas		kcal/h	35254
		Btu/h	139899
Potencia de calefacción instalada gas		kW	41
Potencia eléctrica instalada gas		kW	1,15
Consumo instantaneo gas propano (G31)		Kg/h	3,51
		lb/h	7,74
Consumo instantaneo gas natural (G20)		m <sup>3</sup> /h	4,34
		cfm	2,55
Ø Entrada gas		BSPP ISO 228-1	1/2"
CALEFACCIÓN VAPOR			
Potencia de calefacción instalada vapor		kW	50,1
		Btu/h	170948
Potencia eléctrica instalada vapor		kW	1,15
Consumo de vapor (8 barG) - Estandar		kg/h	89
Consumo de vapor (116 psiG)		lb/h	107,2
Presión vapor		barG	6 - 9
		psiG	87 - 130,5
Entrada - salida vapor estandar		BSPT- ISO7.1	1"
Entrada vapor - salida condensados		NPT ANSI B1.20.1 Tapered	1"
Consumo vapor (5 barG) - Baja Presión		kg/h	93
Consumo vapor (72,5 psiG) - Baja Presión		lb/h	112
Presión vapor - Baja presión		barG	3 - 6
		psiG	43,5 - 97
Entrada - salida vapor - Baja presión		BSPT- ISO7.1	1" 1/2
VENTILACIÓN			
Potencia motor ventilador		kW	0,55
Caudal aire nominal		m <sup>3</sup> /h	1.200
		cfm	706



Ø Evacuación de vahos	mm	200	
	inch	7,87	
<b>EMISIÓN DEL CALOR</b>			
Emisión de calor total máx.	kW	3,6	
	Btu/h	12291	
Emisión de calor frontal máx.	kW	2,5	
	Btu/h	8604	
<b>CONEXIONES</b>			
Tensión 230V - I + N + T	Nº x mm² / A	-	3 x 1,5 / 16A
Tensión 230V - III + T	Nº x mm² / A	4 x 50 / 125A	3 x 1,5 / 16A
Tensión 400V - III + N + T	Nº x mm² / A	5 x 16 / 63A	3 x 1,5 / 16A
<b>DIMENSIONES NETAS / DIMENSIONES CON EMBALAJE</b>			
Ancho neto / bruto	mm	985 / 1.065	
	inch	38,8 / 41,9	
Profundidad neta / bruta	mm	1.210 / 1.310	
	inch	47,6 / 51,6	
Altura neta / bruta (* calefaccion desmontada)	mm	1.975 / 2.080	
	inch	77,8 / 81,9	
Peso neto / bruto	Kg	260 / 285	
	lb	573 / 628	
<b>OTROS DATOS</b>			
Nivel sonoro	dB	65	

\* Medidas modelo 45 kg Gas o vapor igual que modelo 80 kg (incorpora las baterías en la parte posterior)

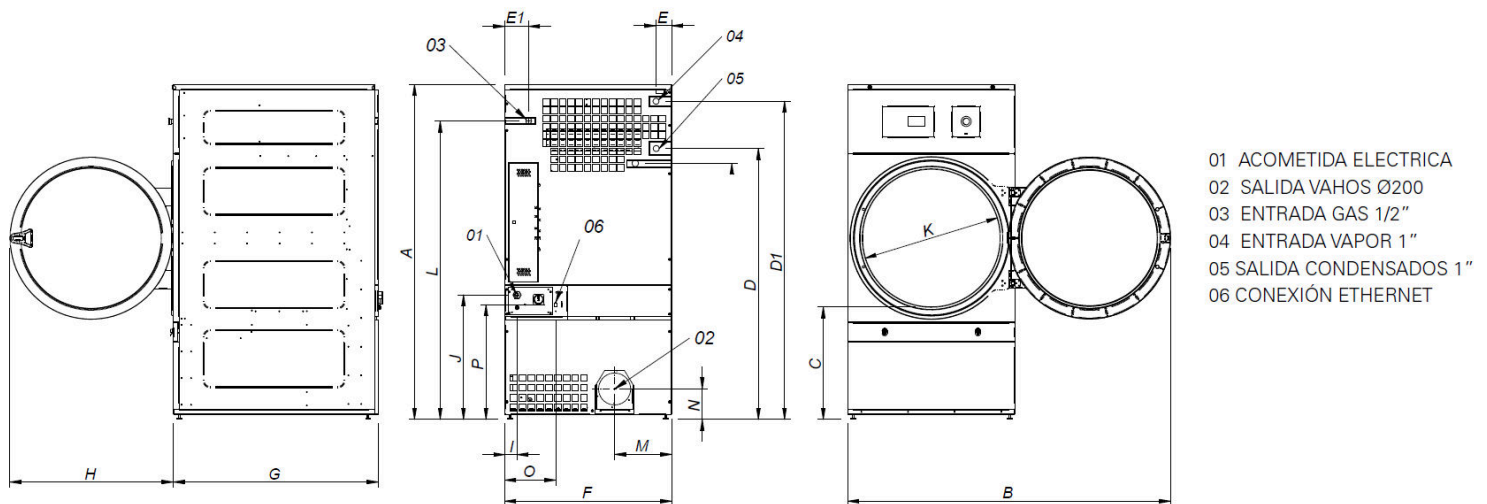

	A	B	C	D	D1	E	E1	F	G	H	I	J	K	L	M	N	O	P
DD-28	1975*	1910	660	1590	1875	102	130	985	1054	970	70	730	802	1760	337	178	301	676
DD-35	1975*	1910	660	1590	1875	102	130	985	1210	970	70	730	802	1760	337	178	301	676

\* Medida con patas montadas (30mm)

