

R2D25-200 GOLD

Planchadoras ø 250mm GOLD



CONTROL ELECTRÓNICO

Control BM: simple y fácil de usar con un modo automático, gestión automática de la velocidad de planchado según la temperatura eligada.
Pantalla digital de velocidad y temperatura



PRESTACIONES

Gran área de contacto del rodillo con las prendas
Funcionamiento idéntico a una calandra: sin movimiento de cubeta, más ergonómica.
Modelos equipados con bandas Nomex, aspirador y variador de velocidad: más productividad.
Velocidad y temperatura ajustables.



ROBUSTEZ

Revestimiento Nomex estándar: resistente a altas temperaturas
Paneles en skinplate gris y acero inoxidable
Mesa de introducción de madera
Nueva cinemática: mejor fiabilidad
Componentes industriales: más duraderos



EFICIENCIA

Confort acústico: 60 dB máx
Diseño compacto : ahorro de espacio, adecuado para espacios pequeños
Idéal para procesar pequeñas cantidades de prendas planas en estructuras como restaurantes, habitaciones, etc.



MANTENIMIENTO

Fácil instalación: solo requiere una conexión eléctrica
Fácil acceso en ambos lados para mantenimiento
Desmontaje rápido y fácil de los rodamientos



OTROS

Introducción y recepción frontal
Rodillo ø 250 mm
Anchura útil: 1.400 y 2.000mm
Calefacción eléctrica
Certificación CE



OPCIONES

- 440V III 60Hz No neutral (marine) - solo ø 250 mm

DATOS GENERALES		UNIT.	R2D25-200 GOLD
Producción teórica 20-25% humedad		Kg/h	50
		Lb/H	110,23
Ø Rodillo		mm	250
		Inch	9,84
Ancho útil		mm	2.000
		Inch	78,74
Velocidad de trabajo		m/min	1,5-6
		ft/mn	4,9 - 19,6
-		SI	
Programador electrónico		-	SI
-		NO	
POTENCIAS			
Potencia calentamiento		Kw	12
Potencia motor rodillo		Kw	0,18
Potencia motor ventilador		Kw	0,12
Potencia total eléctrica		Kw	12,3
CONEXIONES			
Tension 230V I + N + T		nº x mm² /A	N/A
		nº x AWG/A	N/A
Tension 230V III + T		nº x mm² /A	4 x 10 / 40A
		nº x AWG/A	4 x 7 / 40A
Tension 400V III + N + T		nº x mm² /A	5 x 4 / 20A
		nº x AWG/A	5 x 11 / 20A
DIMENSIONES / DIMENSIONES CON EMBALAJE			
Ancho neto / Ancho bruto		mm	2.523 / 2.490
		Inch	97 / 98
Profundo neto / Profundo bruto		mm	484 / 540
		Inch	19 / 21
Alto neto / Alto bruto		mm	985 / 1.130
		Inch	39 / 44
Peso neto / Peso bruto		Kg	184 / 204
		Lb	406 / 450
Volumen		m³	1,20 / 1,52
		fr3	42,48 / 53,66
OTROS			
	Nº	1	
	mm	80	
	Inch	3,15	
	m³/h	500	
	cfm	294	
Nivel sonoro		dB	60

*Desmontaje de la extracción en lado izquierdo para embalaje



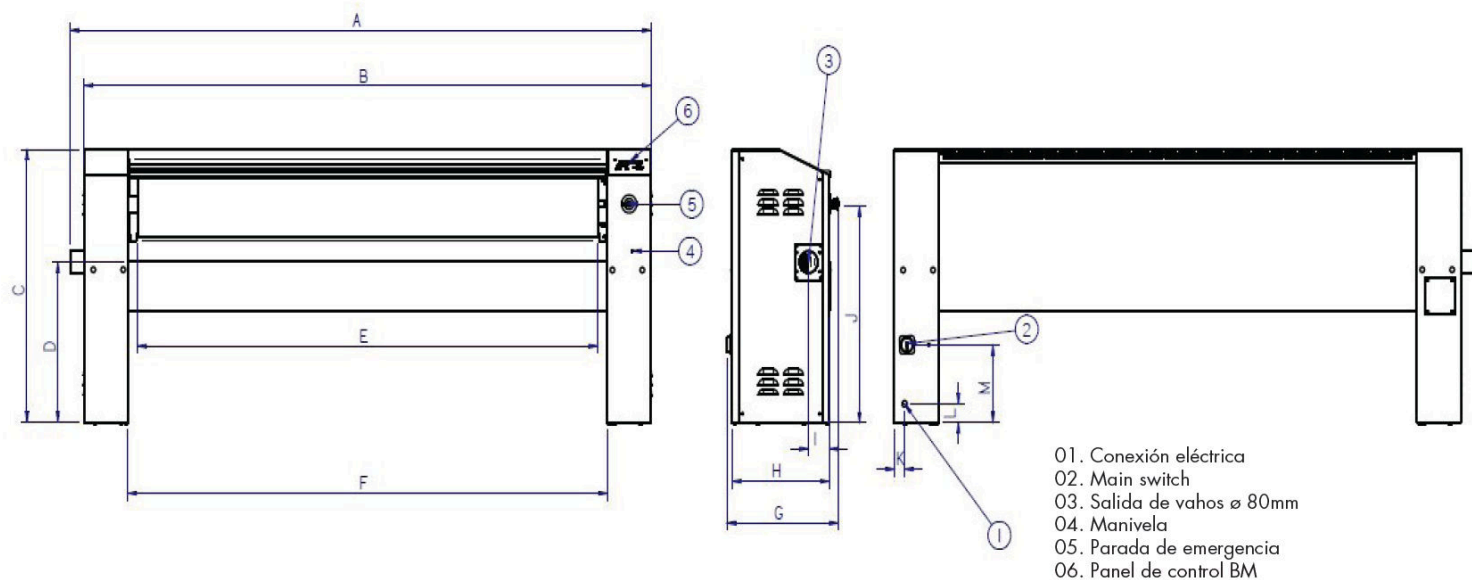

	A	B	C	D	E	F	G	H	I	J	K	L	M
R2D25/140 GOLD	1.923	1.862	985	610	1.400	1.480	484	423	91	791	45	75	287
R2D25/200 GOLD	2.523	2.462	985	610	2.000	2.080	484	423	91	791	45	75	287