

# DD-60 BRONZE EM Secadoras BRONZE



## CONTROL ELECTRÓNICO

Programador electrónico fácil de uso con botones para controlar el tiempo y la temperatura



## PRESTACIONES

Inversión de giro estándar  
Tambor en acero inoxidable estándar  
Variador de frecuencia estándar



## EFICIENCIA

**DOUBLE FLOW** - Sistema de flujo de aire axial-radial.  
Gran filtro de borras como cajón



## VERSATILIDAD

Hechas a medida - Personalización  
OPL > Autoservicio - La secadora estándar OPL fácilmente transformable para versión autoservicio



## ERGONOMÍA

Cajón del filtro, malla en acero inoxidable  
Diámetros de puerta grandes  
Inversión de sentido de apertura de puerta



## MANTENIMIENTO

Panel de mandos abatible: acceso fácil y ergonómico  
Menú técnico: estadísticas, recuperación de datos para servicio postventa, actualizaciones de software, etc.  
Fácil acceso a componentes



## OTROS

Mueble skinplate gris, efecto inox.  
**NUEVO:** transmisión por motorreductor en modelos DD-45 a 80  
**SOFT DRY** - Tambor con perforaciones embutidas.  
**COOL DOWN** - Enfriamiento al final del ciclo.  
Disponibles en calefacción eléctrica, gas o vapor.  
CE aprobado

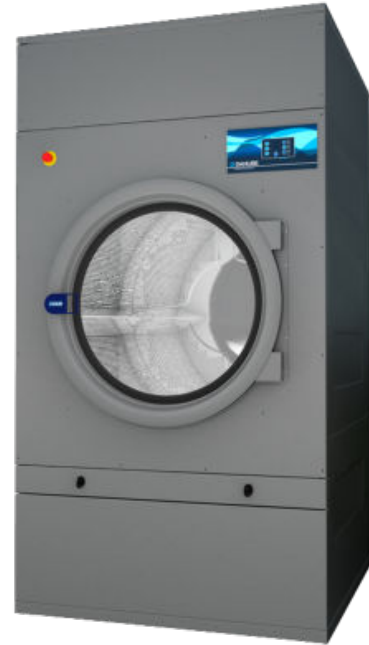

## OPCIONES

- GM Puerta de guillotina manual modelos 45 a 80 (sin doble cristal)
- DG Doble cristal puerta DD-35-80
- NG Secadora calefacción Gas Natural (Propano estándar)
- RD Apertura puerta contraria 45-80
- BMS Nuevo Pantalla para programador EM
- AF Panel posterior entrada de aire externa+filtro de 45 a 80
- F06 Filtro de borras con mallado 0,6 mm (estándar es 0,3 mm)
- F12 Filtro de borras con mallado 1,2 standard (estándar es 0,3)
- SSC Mueble en acero inoxidable 60
- LPB Batería de vapor a baja presión 45,60,80
- WB Embalaje de madera 60
- 400V 3N 60 Hz DD- 45-80 E/S
- 400V 3N 60 Hz DD 45-80 G
- 230V 3~ 50 Hz DD-45-80 G
- 230V 3~ 60 Hz DD-45,80 S
- 230V 3~ 60 Hz DD-45,80 G
- 400V 3~ 50 Hz DD-60-80
- 440/480V 3~ 60 Hz DD-45-60-80

CAPACIDAD Y TAMBOR	UNIT.	DD-60 BRONZE EM
Capacidad 1/18	Kg	66,7
	lb	146,9
Capacidad 1/20	Kg	60
	lb	132,3
Ø Tambor	mm	1.225
	inch	48,23
Profundidad tambor	mm	1.020
	inch	40,16
Volumen tambor	l	1.200
	cu ft	42,37
Ø Boca puerta	mm	802
	inch	31,57
Altura centro puerta	mm	1.275
	inch	50,20
Altura suelo hasta parte baja puerta	mm	813
	inch	31,99
CALEFACCIÓN ELÉCTRICA		
Poder de evaporación	L/h	60,2
	US gallon/h	15,9
Producción horaria	Kg/h	120
	lb/h	264,6
Potencia de calefacción instalada	kW	72
Potencia eléctrica instalada	kW	74,25
Potencia motor tambor	kW	1,10
CALEFACCIÓN GAS		
Poder de evaporación	L/h	65,8
	US gallon/h	17,383
Producción horaria	Kg/h	128,6
	lb/h	283,5
Potencia de calefacción instalada gas	kcal/h	77386
	Btu/h	307092,7
Potencia de calefacción instalada gas	kW	90
Potencia eléctrica instalada gas	kW	2,25
Consumo instantaneo gas propano (G31)	Kg/h	7,71
	lb/h	17
Consumo instantaneo gas natural (G20)	m <sup>3</sup> /h	9,53
	cfm	5,61
Ø Entrada gas	BSPP ISO 228-1	3/4"
CALEFACCIÓN VAPOR		
Potencia de calefacción instalada vapor	kW	128
	Btu/h	436754
Potencia eléctrica instalada vapor	kW	2,25
Consumo de vapor (8 barG) - Estandar	kg/h	171
Consumo de vapor (116 psiG)	lb/h	206
Presión vapor	barG	7 - 12
	psiG	101,5 - 176
Entrada - salida vapor estandar	BSPT- ISO7.1	1"
Entrada vapor - salida condensados	NPT ANSI B1.20.1 Tapered	1"
Consumo vapor (5 barG) - Baja Presión	kg/h	147
Consumo vapor (72,5 psiG) - Baja Presión	lb/h	177,1
Presión vapor - Baja presión	barG	4 - 7
	psiG	58 - 101,5
Entrada - salida vapor - Baja presión	BSPT- ISO7.1	1" 1/2
VENTILACIÓN		
Potencia motor ventilador	kW	1,1
Caudal aire nominal	m <sup>3</sup> /h	3.000
	cfm	1765,73



Ø Evacuación de vahos	mm	300
Ø Evacuación de vahos	inch	11,81
<b>EMISIÓN DEL CALOR</b>		
Emisión de calor total máx.	kW	6,48
	Btu/h	22123,6
Emisión de calor frontal máx.	kW	2,88
	Btu/h	9832,7
<b>CONEXIONES</b>		
Tensión 230V - I + N + T	Nº x mm <sup>2</sup> / A	- / -
Tensión 230V - III + T	Nº x mm <sup>2</sup> / A	- / 4 x 2,5 / 25A
Tensión 400V - III + N + T	Nº x mm <sup>2</sup> / A	5 x 50 / 125A / 5 x 2,5 / 25A
<b>DIMENSIONES NETAS / DIMENSIONES CON EMBALAJE</b>		
Ancho neto / bruto	mm	1.270 / 1.330
	inch	50 / 52,36
Profundidad neta / bruta	mm	1.366 / 1.455
	inch	53,78 / 57,28
Altura neta / bruta (* calefaccion desmontada)	mm	2.380 /*2.200
	inch	93,70 /*86,61
Peso neto / bruto	Kg	529 / 575
	lb	1.166,25 / 1.267,66
<b>OTROS DATOS</b>		
Nivel sonoro	dB	67

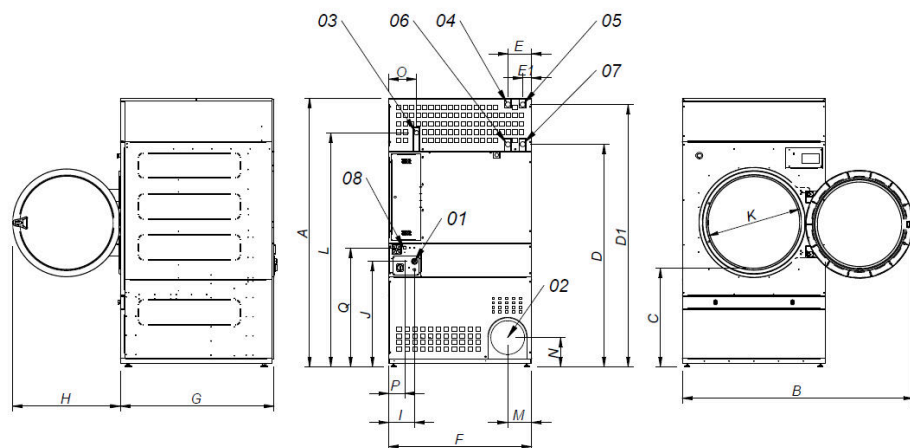

- 01 ACOMETIDA ELECTRICA
- 02 SALIDA VAHOS Ø300
- 03 ENTRADA GAS 3/4"
- 04 ENTRADA VAPOR (DD-45) 1"
- 05 ENTRADA VAPOR (DD-60/80) 1"
- 06 SALIDA CONDENSADOS (DD-45) 1"
- 07 SALIDA CONDENSADOS (DD-60/80) 1"
- 08 CONEXIÓN ETHERNET (sólo disponible con modelos ET2)

	A	B	C	D	D1	E	E1	F	G	H	I	J	K	L	M	N	O	P	Q
DD-45	2380*	2045	874	1981	2311	211	80	1270	1106	956	248	935	802	2088	214	240	244	160	1053
DD-60	2380*	2045	874	1981	2311	211	80	1270	1366	956	248	935	802	2088	214	240	244	160	1053
DD-80	2380*	2045	874	1981	2311	211	80	1270	1598	956	248	935	802	2088	214	240	244	160	1053

\* Medida con patas montadas (30mm)

