

DD-22 SILVER ET2

Séchoirs SILVER



EASY TOUCH 2

Ecran tactile 7" convivial et programmable ET2.
Connexion USB.
Plateforme en ligne gratuite pour la programmation, la télémétrie, l'analyse de données
Affichage de vidéos (pubs, instructions, etc.)
37 langues disponibles



FONCTIONNALITÉS

Inversion de sens du tambour standard
Tambour inox standard
Variateur de fréquence standard



EFFICIENCE

DOUBLE FLUX D'AIR - axial et radial
Grand filtre à peluches tiroir



POLYVALENCE

Fait-sur-mesure - personnalisation
WET CLEANING
OPL > SELF - Modèle OPL standard facilement transformable en version libre-service



CONNECTIVITÉ

Communication Danube Online - IoT standard
Service technique à distance
Gestion de blanchisseries: OPL et libre-service



ERGONOMIE

Filtre à peluches tiroir, maille en acier inox
Grand diamètre de porte
Sens d'ouverture de porte ajustable sur site



MAINTENANCE

Panneau de commande rabattable : accès facile et ergonomique
Menu technique : statistiques, récupération de données pour le SAV, mise à jour logicielles, etc.
Accès facile aux composants



AUTRES

Carrosserie en skinplate gris, aspect inox
NOUVEAU : transmission par motoréducteur sur modèles DD-45 à 80
SOFT DRY - Nouvelles perforations du tambour
COOL DOWN - anti-froissement en fin de cycle
Chauffage électrique, gaz ou vapeur
Homologation CE



OPTIONS

- NG Séchoir chauffage gaz naturel (propane standard)
- IMC CARE DRY Contrôle de l'humidité
- DG Hublot double vitrage DD-11-28
- FEX Sprinkler système anti-incendie 22,28
- RD Ouverture de porte opposée 11-35
- TR Modèle tropicalisé (ET2)
- DS Dosificateur / pulvérisateur de parfum
- AF panneau arrière avec filtre air de 11 à 35
- F06 filtre peluches mailles 0,6mm (standard 0,3mm)
- F12 filtre peluches mailles 1,2 mm (standard 0,3 mm)
- SSC Carrosserie inox (AISI-304) 22
- LPB Batterie vapeur basse pression 22
- SSF Panneau frontal inox (AISI-304) 22
- BSS batterie vapeur inox 22
- LPB Batterie vapeur basse pression 22
- WB Emballage bois 22
- 400V 3N 60 Hz DD-11-35
- 230V 3~ 50 Hz DD-22-35 E
- 230V 3~ 60 Hz DD-22,35 E
- 230V 3~ 60 Hz DD-11,35 G/S
- 440/480V 3~ 60 Hz DD-22-35
- Options paiement pour libre-service
- Licence IoT - Danube Online

CAPACITE ET TAMBOUR		UNIT.	DD-22 SILVER ET2
Capacité 1/18		Kg	24,4
		lb	53,9
Capacité 1/20		Kg	22
		lb	48,5
Ø Tambour		mm	835
		inch	32,9
Longueur tambour		mm	800
		inch	31,5
Volume tambour		l	440
		cu ft	15,54
Ø Porte		mm	574
		inch	22,6
Hauteur centre porte		mm	1.030
		inch	40,6
Hauteur du sol au bas de la porte		mm	672
		inch	26,46
CHAUFFAGE ÉLECTRIQUE			
Capacité d'évaporation		L/h	17
		US gallon/h	4,49
Production horaire		Kg/h	34
		lb/h	74,96
Puissance chauffage installée		kW	24
Puissance électrique installée		kW	24,97
Puissance moteur tambour		kW	0,37
CHAUFFAGE GAZ			
Capacité d'évaporationn (mod. gaz)		L/h	20
		US gallon/h	5,28
Production horaire (mod. gaz)		Kg/h	40
		lb/h	88,18
Puissance chauffage gaz installée		kcal/h	26655
		Btu/h	105776
Puissance gaz installée		kW	31
Puissance électrique installée		kW	0,97
Consommation instantanée gaz propane (G31)		Kg/h	2,66
		lb/h	5,86
Consommation instantanée gaz naturel (G20)		m ³ /h	3,28
		cfm	1,93
Ø Entrée gaz		BSPP ISO 228-1	1/2"
CHAUFFAGE VAPEUR			
Puissance chauffage vapeur installée		kW	49,20
		Btu/h	167877
Puissance électrique installée		kW	0,97
Consommation de vapeur (8 barG) - Standard		kg/h	87
Consommation de vapeur (116 psiG)		lb/h	104,8
Pression vapeur		barG	6 - 9
		psiG	87 - 130,5
Entrée - sortie vapeur standard		BSPT- ISO7.1	1"
Entrée vapeur - sortie condensats		NPT ANSI B1.20.1 Tapered	1"
Pression vapeur (basse pression)		barG	3 - 6
		psiG	43,5 - 93
Entrée - Sortie de vapeur - Basse pression		BSPT- ISO7.1	1"
VENTILATION			
Puissance moteur ventilateur		kW	0,55
Débit d'air nominal		m ³ /h	1.200
		cfm	706
Ø Sortie buées		mm	200
		inch	7,87



ÉMISSION DE CHALEUR

Émission totale de chaleur max.	kW	2,4
	Btu/h	8194
Émission maximale de chaleur frontale	kW	1,7
	Btu/h	5736

CONNEXIONS

		E	G / S
Tension 230V - I + N + T	N° x mm ² / A	-	3 x 1,5 / 16A
Tension 230V - III + T	N° x mm ² / A	4 x 25 / 80A	3 x 1,5 / 16A
Tension 400V - III + N + T	N° x mm ² / A	5 x 10 / 40A	3 x 1,5 / 16A

DIMENSIONS NETTES / DIMENSIONS AVEC EMBALLAGE

	mm	inch
Largeur nette / brute	890 / 970	35 / 38,2
Profondeur nette / brute	1.255 / 1.345	49,4 / 53
Hauteur nette / brute (* chauffage démonté)	1.812 / 1.940	71,3 / 76,4
Poids net / brut	210 / 230	463 / 507

AUTRES

Niveau sonore	dB	65
---------------	----	----

* Dimensions modèle 45 kg gaz ou vapeur identique au modèle 80 kg (incorpore les batteries à l'arrière)

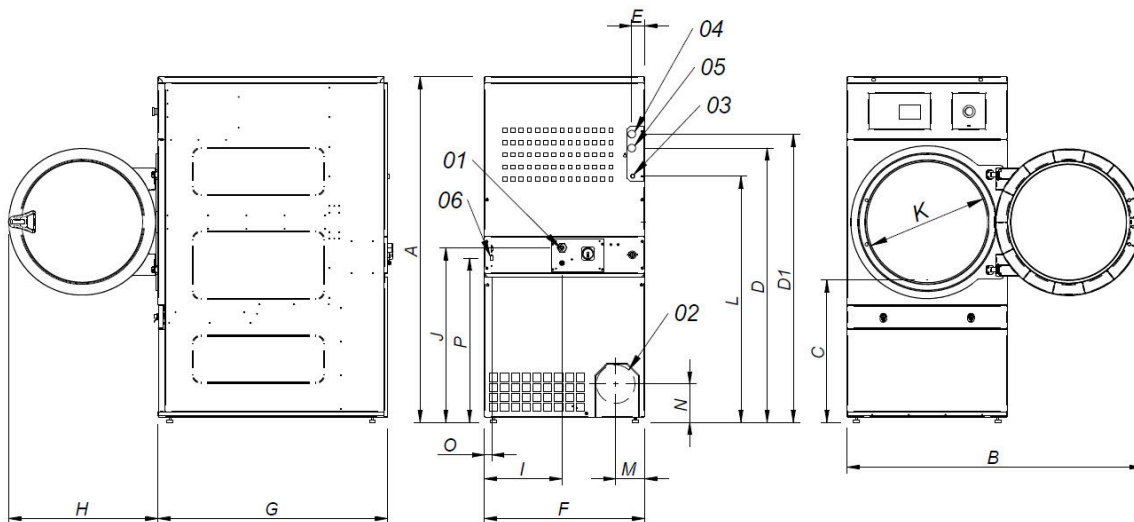

- 01 CONNEXION ELECTRIQUE
- 02 SORTIE BUEES Ø200
- 03 CONNEXION GAZ 1/2"
- 04 CONNEXION VAPEUR 3/4" (18 kg)
- 04 CONNEXION VAPEUR 1" (22 kg)
- 05 SORTIE CONDENSATS 3/4" (18 kg)
- 05 SORTIE CONDENSATS 1" (22 kg)
- 06 CONNEXION ETHERNET

	A	B	C	D	D1	E	E1	F	G	H	I	J	K	L	M	N	O	P
DD-18	1694*	1447	689	1354	1422	68	68	785	1125	735	380	870	575	1226	133	180	35	805
DD-22	1812*	1552	743	1430	1532	112	55	890	1255	735	107	920	575	1344	238	180	37	860

* Mesure avec pieds montés (30mm)

