

DD-45 SILVER ET2 Secadoras SILVER



EASY TOUCH 2

Pantalla táctil a color de 7", programable y de fácil uso
Conexión USB.
Incluye plataforma online para programar, telemetría, análisis de datos
Videos en pantalla: anuncios, instrucciones (útil para autoservicio)
37 idiomas



PRESTACIONES

Inversión de giro estándar
Tambor en acero inoxidable estándar
Variador de frecuencia estándar



EFICIENCIA

DOUBLE FLOW - Sistema de flujo de aire axial-radial.
Gran filtro de borras como cajón



VERSATILIDAD

Hechas a medida - Personalización
WET CLEANING
OPL > Autoservicio - La secadora estándar OPL fácilmente transformable para versión autoservicio



CONECTIVIDAD

Comunicación Danube Online - IoT estándar
Servicio técnico remoto
Gestión de lavanderías: OPL y autoservicio



ERGONOMÍA

Cajón del filtro, malla en acero inoxidable
Diámetros de puerta grandes
Inversión de sentido de apertura de puerta



MANTENIMIENTO

Panel de mandos abatible: acceso fácil y ergonómico
Menú técnico: estadísticas, recuperación de datos para servicio postventa, actualizaciones de software, etc.
Fácil acceso a componentes



OTROS

Mueble skinplate gris, efecto inox.
NUEVO: transmisión por motorreductor en modelos DD-45 a 80
SOFT DRY - Tambor con perforaciones embutidas.
COOL DOWN - Enfriamiento al final del ciclo.
Disponibles en calefacción eléctrica, gas o vapor.
CE aprobado



OPCIONES

- Licencia IoT - Danube Online
- GA Puerta corredera automática modelos 45 a 80 (con doble cristal)
- GM Puerta corredera manual modelos 45 a 80 (sin doble cristal)
- NG Secadora calefacción Gas Natural (Propano estándar)
- TS Kit volcado frontal modelos 45 a 80
- IMC CARE DRY control de humedad
- DG Doble cristal puerta DD-35-80
- AF Panel posterior entrada de aire externa+filtro de 45 a 80
- FEX sprinkler Sistema anti-incendios 45
- RD Apertura puerta contraria 45-80
- TR Modelo tropicalizado (ET2)
- DS Dosificación - pulverización de perfume
- F06 Filtro de borras con mallado 0,6 mm (estándar es 0,3 mm)
- F12 Filtro de borras con mallado 1,2 (estándar es 0,3 mm)
- SSC Mueble en acero inoxidable 45
- SSF Panel frontal en acero inoxidable 45,60, 80
- LPB Batería de vapor a baja presión 45,60,80
- WB Embalaje de madera 45
- 400V 3N 60 Hz DD-45-80 E/S
- 400V 3N 60 Hz DD-45-80 G
- 230V 3~ 50 Hz DD-45-80 G/S
- 440/480V 3~ 60 Hz DD-45-60-80
- 230V 3~ 60 Hz DD-45,80 S
- 230V 3~ 60 Hz DD-45,80 G

CAPACIDAD Y TAMBOR		UNIT.	DD-45 SILVER ET2
Capacidad 1/18		Kg	50
		lb	110,2
Capacidad 1/20		Kg	45
		lb	99,2
Ø Tambor		mm	1.225
		inch	48,2
Profundidad tambor		mm	760
		inch	29,9
Volumen tambor		l	900
		cu ft	31,78
Ø Boca puerta		mm	802
		inch	31,6
Altura centro puerta		mm	1.275
		inch	50,2
Altura suelo hasta parte baja puerta		mm	813
		inch	31,99
CALEFACCIÓN ELÉCTRICA			
Poder de evaporación		L/h	40,2
		US gallon/h	10,62
Producción horaria		Kg/h	80,4
		lb/h	177,25
Potencia de calefacción instalada		kW	54
Potencia eléctrica instalada		kW	55,90
Potencia motor tambor		kW	0,75
CALEFACCIÓN GAS			
Poder de evaporación		L/h	42,5
		US gallon/h	11,23
Producción horaria		Kg/h	84,40
		lb/h	186,07
Potencia de calefacción instalada gas		kcal/h	51591
		Btu/h	204728
Potencia de calefacción instalada gas		kW	60
Potencia eléctrica instalada gas		kW	1,90
Consumo instantaneo gas propano (G31)		Kg/h	5,14
		lb/h	11,33
Consumo instantaneo gas natural (G20)		m ³ /h	6,35
		cfm	3,74
Ø Entrada gas		BSPP ISO 228-1	3/4"
CALEFACCIÓN VAPOR			
Potencia de calefacción instalada vapor		kW	91
		Btu/h	310505
Potencia eléctrica instalada vapor		kW	1,90
Consumo de vapor (8 barG) - Estandar		kg/h	121
Consumo de vapor (116 psiG)		lb/h	145,8
Presión vapor		barG	7 - 12
		psiG	101,5 - 174
Entrada - salida vapor estandar		BSPT- ISO7.1	1"
Entrada vapor - salida condensados		NPT ANSI B1.20.1 Tapered	1"
Consumo vapor (5 barG) - Baja Presión		kg/h	142
Consumo vapor (72,5 psiG) - Baja Presión		lb/h	171,1
Presión vapor - Baja presión		barG	4 - 7
		psiG	58 - 101,5
Entrada - salida vapor - Baja presión		BSPT- ISO7.1	1" 1/2
VENTILACIÓN			
Potencia motor ventilador		kW	1,10
Caudal aire nominal		m ³ /h	3.000
		cfm	1766



Ø Evacuación de vahos	mm	300	
	inch	11,81	
EMISIÓN DEL CALOR			
Emisión de calor total máx.	kW	4,9	
	Btu/h	16593	
Emisión de calor frontal máx.	kW	2,2	
	Btu/h	7375	
CONEXIONES			
Tensión 230V - I + N + T	Nº x mm² / A	E	G / S
Tensión 230V - III + T	Nº x mm² / A	-	4 x 2,5 / 20A
Tensión 400V - III + N + T	Nº x mm² / A	5 x 35 / 100A	5 x 2,5 / 20A
DIMENSIONES NETAS / DIMENSIONES CON EMBALAJE			
Ancho neto / bruto	mm	1.270 / 1.330	
	inch	50 / 52,4	
Profundidad neta / bruta	mm	1.106 / 1.185*	
	inch	43,5 / 46,6*	
Altura neta / bruta (* calefaccion desmontada)	mm	2.380 / 2.200	
	inch	93,7 / 86,6	
Peso neto / bruto	Kg	395 / 430	
	lb	871 / 948	
OTROS DATOS			
Nivel sonoro	dB	67	

* Medidas modelo 45 kg Gas o vapor igual que modelo 80 kg (incorpora las baterías en la parte posterior)

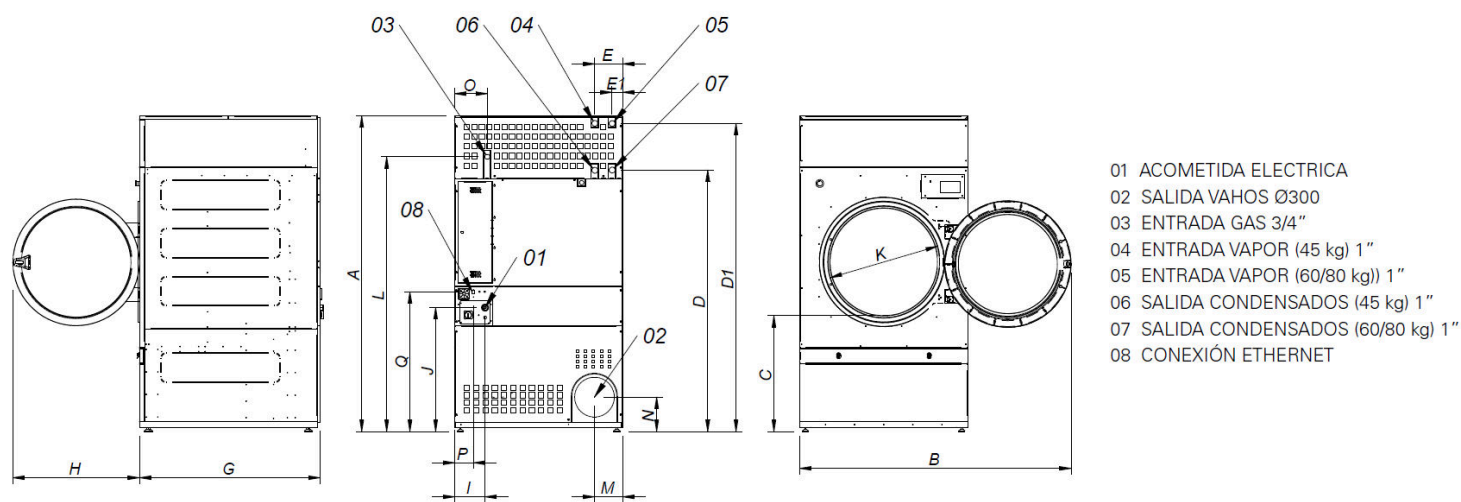

	A	B	C	D	D1	E	E1	F	G	H	I	J	K	L	M	N	O	P	Q
DD-45	2380*	2045	874	1981	2311	211	80	1270	1106	956	248	935	802	2088	214	240	244	160	1053
DD-60	2380*	2045	874	1981	2311	211	80	1270	1366	956	248	935	802	2088	214	240	244	160	1053
DD-80	2380*	2045	874	1981	2311	211	80	1270	1598	956	248	935	802	2088	214	240	244	160	1053

* Medida con patas montadas (30mm)

