



D-20 BM

Calandras ø 325 mm



CONTROL ELECTRÓNICO

Control BM simple y fácil de uso con 2 modos de funcionamiento:
Modo AUTO: gestión automática de la velocidad de planchado según la temperatura seleccionada.
Modo MANUAL: Selección de temperatura y velocidad



EFICIENCIA

Buena conducción del calor gracias al material y grosor del rodillo
Paro automático a 80°C (parámetro ajustable)
Circuito de gases en la parte inferior, reduciendo el consumo de energía



ROBUSTEZ

Rodillo con inverter
Bandas de introducción y planchado en Nomex: resistentes a altas temperaturas
Paneles en acero inoxidable y skinplate
Opción: cilindro niquelado: anticorrosivo y más duradero



ERGONOMÍA

Confort acústico: <65 dB
Altura apropiada para alimentación: 990 mm
Diseño compacto para ahorrar espacio
Control electrónico en modo Auto: fácil de uso, velocidad de planchado optimizada



MANTENIMIENTO

Fácil acceso a todos los componentes en ambos lados de la máquina
Una única conexión eléctrica y de salida de humos



OTROS

Seca y plancha prendas en una sola operación desde una lavadora de alta velocidad
Introducción y recepción de prenda frontal
Sistema cool down integrado
Rodillo en acero pulido ø 325 mm
Ancho útil: 1400, 1600 y 2000 mm
Calentamiento eléctrico o a gas atmosférico
Certificado CE

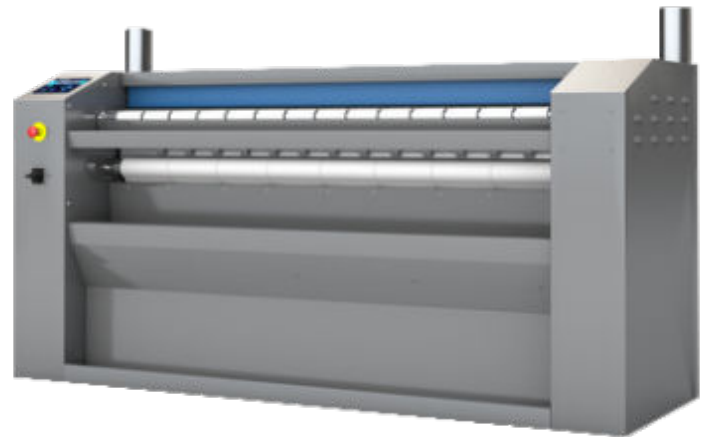

OPCIONES

- IMC Control de humedad CARE IRON ø 325 mm
- NI Cilindro niquelado D-20
- WM Embalaje marítimo madera D-20
- 230V I N 50 Hz (D-20 BM G)
- 230V I N 60 Hz (D-20 BM G)
- 230V III 50-60 Hz (D-20 BM E)
- 440V 50-60 Hz (D-14 BM E)
- 440V 50-60 Hz (D-20 BM E)

DATOS GENERALES		UNIT.	D-20 BM
Producción teórica Calentamiento eléctrico*	Kg/h		40
	lb/h		88
Producción teórica Calentamiento gas atmo*	Kg/h		42
	lb/h		93
Producción teórica Calentamiento gas radiante*	Kg/h		N/A
	lb/l		N/A
Ø Rodillo	mm		325
	inch		12,80
Ancho útil	mm		2.000
	inch		78,7
Altura suelo-bandas introducción	mm		990
	inch		39,0
Velocidad de trabajo	m/min		1,5-10
	ft/min		4.9-32
Programador electrónico	-		SI
Número programas	-		2
Plegador longitudinal	-		NO
Superficie contacto con prenda	-		270°
POTENCIA			
Potencia calentamiento eléctrico	Kw		21
Potencia calentamiento eléctrico TOTAL	Kw		21,49
Potencia calentamiento gas	Kw		30
Potencia calentamiento gas TOTAL	Kw		0,49
Potencia calentamiento vapor	Kg/h		-
Potencia motor rodillo	Kw		0,28
Potencia motor ventilador	Kw		0,12 x 2
CONEXIONES		E	G
Tensión 230V - I + N + T	Nº x mm² / A	N/A	3 x 2,5 / 6A
	nº x AWG/A	N/A	3 x 13 / 6A
Tensión 230V - III + T	Nº x mm² / A	4 x 10 / 63A	4 x 2,5 / 6A
	nº x AWG/A	4 x 7 / 63A	3 x 13 / 6A
Tensión 400V - III + N + T	Nº x mm² / A	5 x 6 / 40A	5 x 2,5 / 6A
	nº x AWG/A	5 x 9 / 40A	5 x 13 / 6A
Ø Entrada gas	BSP		1/2"
Ø Entrada vapor	BSP		-
Ø Condensación (modelos vapor)	BSP		-
DIMENSIONES NETAS / D. CON EMBALAJE			
Ancho neto / bruto	mm		2.552 / 2.780
	inch		100,5 / 109,4
Profundidad neta / bruta	mm		686 / 770
	inch		27 / 30,3
Altura neta / bruta	mm		1.112 / 1.400
	inch		43,8 / 55,1
Peso neto / bruto	kg		435 / 458
	lbs		959 / 1.010
Volumen neto / bruto	m³		1,95 / 3,00
	f³		68,75 / 105,83
OTROS DATOS			
Nº Salida de vahos	Nº		2
Ø Salida vahos	mm		98
	inch		3,86
Caudal de aire de aspiración	m³/h		1.000
	cfm		589
Nivel sonoro	dB		63
Poder de evaporación	l/h		18
	USgallon/h		4,8
POTENCIA ELÉCTRICA adicional con la opción plegadora	-		-



* Producción teórica con 45% humedad

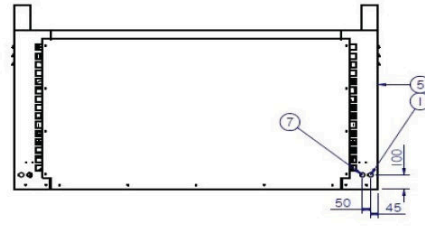
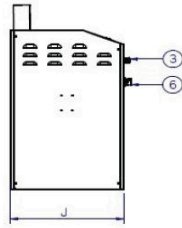
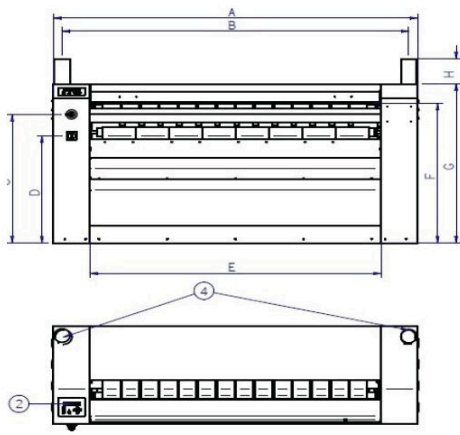

- 01. Conexión eléctrica
- 02. Panel de control BM
- 03. Parada de emergencia
- 04. Salida de vahos
- 05. Manivela
- 06. Main switch

	A	B	C	D	E	F	G	H	I	J
D-14 BM	1.952	1.846	900	750	1.510	980	1.112	140	746	686
D-16 BM	2.202	2.096	900	750	1.760	980	1.112	140	746	686
D-20 BM	2.552	2.446	900	750	2.110	980	1.112	140	746	686

