



# COMPACT BLUEWASHBOX

## Solution BlueWash

### FONCTIONNALITÉS

#### MACHINES INCLUSES

Conteneur de blanchisserie compact composé de :

- Laveuse 18 kg
- Laveuse 10 kg
- Séchoir 18 Kg

Chaudière électrique pour eau chaude (capacité 80 litres).

Possibilité d'intégrer la nouvelle centrale de paiement DANUBE LAUNDRY KIOSK, avec un écran numérique de 12", permettant les paiements sans contact par carte ou appareils intelligents (NFC).

Puissance d'installation réduite, seulement 17 kW.

Un point de raccordement unique pour l'électricité, l'eau et l'évacuation des eaux au fond du conteneur. Grande surface pour pouvoir s'adapter à l'installation.

Option pack hiver recommandée pour des températures ambiantes inférieures à -10°C.

### EASY TOUCH 2

Toutes les machines sont contrôlées par l'EASY TOUCH 2, avec écran tactile couleur de 7", entièrement programmable et convivial.

37 langues disponibles

### CONNECTIVITÉ

**Communication DANUBE ONLINE** - Connectivité standard et gratuite.

DANUBE ONLINE IoT vous permet de gérer votre laverie compacte, de créer des programmes, de consulter des statistiques, etc.

Paiement à distance via **DANUBE LAUNDRY APP**, pour des paiements par QR code, les promotions et la réservation de machines.

### POLYVALENCE

Sur mesure : la Compact Bluewashbox est personnalisable. Prêt à être facilement transportée par chariot élévateur par le bas ou par grue via 4 points de levage.

#### PLUSIEURS APPLICATIONS

Stations-service, station de lavage de voitures, champs miniers ou pétroliers, parkings publics, événements de masse, supermarchés, investisseurs, campings, catastrophes naturelles, zones d'incendie, etc.

### ROBUSTESSE

Structure en acier galvanisé avec carénage en tôle.

Vitrage de sécurité composé de verre de 5 mm, d'un film de polyvinylbutyral et d'un autre film de verre de 5 mm.

### MAINTENANCE

Accès facile et ergonomique pour les techniciens et les lessiviers par les panneaux latéraux et arrière.

Equivalence des pièces : de nombreuses pièces clés sont identiques pour tous les modèles (contacteurs, composants électroniques, moteur, etc).

Accès facile aux composants pour la réparabilité via les panneaux avant, latéraux et arrière à charnières.

Menu technique : télémétrie, diagnostic de pannes, etc.



### OPTIONS

- KSH Centrale de paiement DANUBE LAUNDRY KIOSK 12" SH intégrée
- FL Eclairage frontal intégré
- RL Eclairage arrière intégré
- SP Panneaux solaires
- MP Emballage conteneur
- WP Pack hivernal
- PD Système domotique
- Volet de sécurité frontal
- Option 230V/III/60Hz
- Options paiement pour libre-service

DONNÉES GENERALES	UNIT.	COMPACT BLUEWASHBOX
Centrale de paiement (kiosk 12")	-	OPT.
Monnayeurs (3 unités)	-	OPT.
Boitiers monnaie (3 unités)	-	OPT.
Pack d'hiver	-	OPT.
Panneaux solaires	-	OPT.
Eclairage avant / arrière	-	OPT.
Pack domotique	-	OPT.
Volet de sécurité frontal	-	OPT.
CONNEXIONS		E
Tension 400V III 50Hz	Nº x mm <sup>2</sup> /A	4x4+T - 32A
Tension 230V III 60Hz	Nº x mm <sup>2</sup> /A	3x10+T - 50A
Entrée eau	inch	3/4"
Pression eau	Kgs/cm <sup>2</sup>	2-4
Consommation d'eau maximum*	Lit/h	120
Vidange	inch	3"
Débit vidange	Lit/h	200
Réseau	Ethernet	RJ45
DIMENSIONS HORS TOUT / DIMENSIONS D'EMBALLAGE		
Largeur nette / Largeur brute	mm	2877 / 2990
Profondeur nette / Profondeur brute	mm	1974 / 2100
Hauteur nette / Hauteur brute	mm	2235 / 2562
Poids net / Poids brut	Kg	1500 / 1650
Volume	m <sup>3</sup>	12,7 / 16

\* Programme libre-service



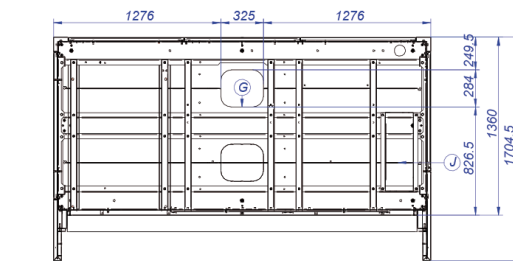
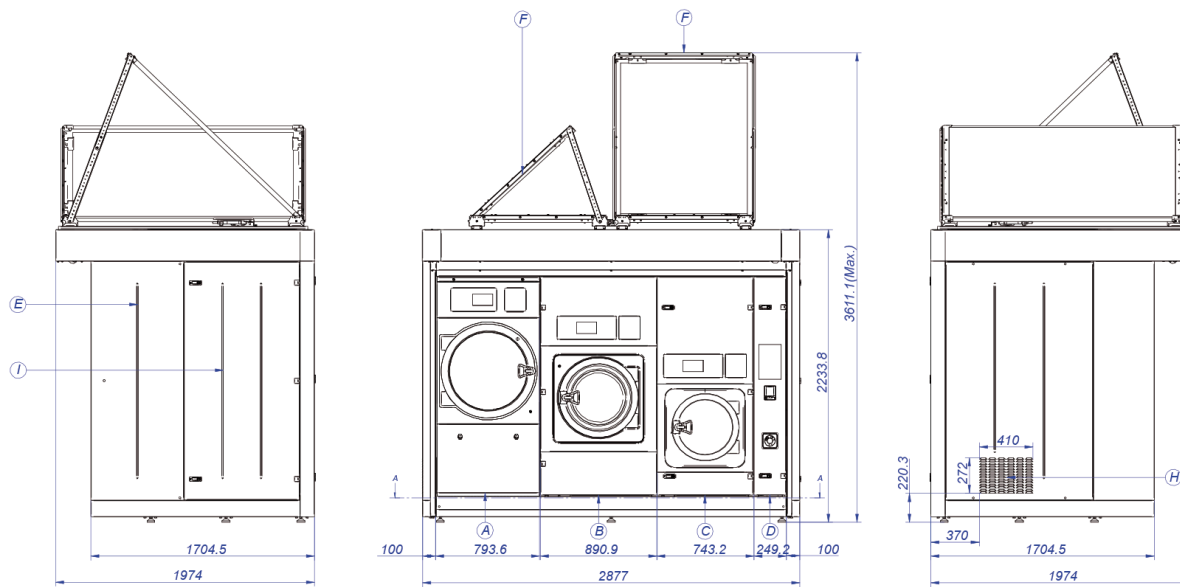

CORTE A-A

- A. Séchoir 18 kg
- B. Laveuse 18 kg
- C. Laveuse 10 kg
- D. Centrale de paiement
- E. Antenne WiFi
- F. Panneaux solaires
- G. Arrivée d'eau
- H. Evacuation séchoir
- I. Porte de service maintenance
- J. Distributeur de produits

