



# COMPACT BLUEWASHBOX

## Solución BlueWash

### PRESTACIONES

#### MÁQUINAS INCLUIDAS

Contenedor compacto de lavandería compuesto por:

- Lavadora de 18 Kg
- Lavadora de 10 Kg
- Secadora de 18 Kg

Caldera eléctrica para agua caliente (capacidad 80 litros).

Posibilidad de incorporar el nuevo centro de pago DANUBE LAUNDRY KIOSK, con pantalla digital de 12", que admite pagos sin contacto con tarjeta o con dispositivos inteligentes (NFC).

Potencia de instalación reducida, tan solo 17kW.

Un único punto de conexión de red eléctrica, agua y desagüe en el fondo del contenedor. Amplia superficie para poder adaptarse a la instalación.

Opción pack invierno recomendada para temperaturas ambiente inferiores a -10°C.

### EASY TOUCH 2

Todas las máquinas están controladas por EASY TOUCH 2, con pantalla táctil a color de 7", totalmente programable y de fácil de usar.

37 idiomas disponibles

### CONECTIVIDAD

**Comunicación DANUBE ONLINE** - Conectividad estándar y gratuita.

DANUBE ONLINE IoT te permite gestionar tu lavandería compacta, crear programas de descuentos, ver estadísticas, etc.

Pago a distancia mediante **DANUBE LAUNDRY APP**, para pagos mediante código QR, promociones y reserva de máquinas.

### VERSATILIDAD

A medida: la Bluewashbox compacta se puede personalizar. Lista para ser transportada fácilmente con Fenwick desde abajo o con grúa mediante 4 puntos de elevación.

#### VARIAS APLICACIONES

Gasolineras, estaciones de lavado de vehículos, yacimientos mineros o petrolíferos, aparcamientos públicos, eventos multitudinarios, supermercados, inversores, campings, catástrofes naturales, zonas de incendios, etc.

### ROBUSTEZ

Estructura fabricada en acero galvanizado con carenado skinplate.

Cristal de seguridad compuesto por vidrio de 5mm, film de polivinil butiral y otro film de vidrio de 5mm.

### MANTENIMIENTO

Acceso fácil y ergonómico para técnicos y trabajadores de lavandería a través de los paneles laterales y trasero.

Equivalencia de piezas: muchas piezas clave son idénticas para todos los modelos (contactores, componentes electrónicos, motor, etc.).

Fácil acceso a los componentes para su reparabilidad a través de paneles frontales, laterales y traseros con bisagras.

Menú técnico: telemetría, diagnóstico de fallos, etc.



### OPCIONES

- KSH Central de pagos integrada DANUBE LAUNDRY KIOSK 12" SH
- FL Iluminación frontal integrada
- RL Iluminación posterior integrada
- SP Paneles solares
- MP Embalaje para contenedor
- WP Pack invernal
- PD Sistema de domótica
- Persiana seguridad frontal
- Opción 230V/III/60Hz
- Sistemas de pago para autoservicio

DATOS GENERALES	UNIT.	COMPACT BLUEWASHBOX
Central de Pago (kiosko 12")	-	OPC.
Monederos (3 unidades)	-	OPC.
Caja monedas (3 unidades)	-	OPC.
Pack Invernal	-	OPC.
Placas solares	-	OPC.
Luminoso frontal / posterior	-	OPC.
Pack domótica	-	OPC.
Persiana de seguridad frontal	-	OPC.
CONEXIONES		E
Tensión 400V III 50Hz	Nº x mm <sup>2</sup> /A	4x4+T - 32A
Tensión 230V III 60Hz	Nº x mm <sup>2</sup> /A	3x10+T - 50A
Entrada de agua	inch	3/4"
Presión de agua	Kgs/cm <sup>2</sup>	2-4
Consumo máximo de agua*	Lit/h	120
Desagüe	inch	3"
Capacidad de desagüe	Lit/h	200
Red	Ethernet	RJ45
DIMENSIONES / DIMENSIONES CON EMBALAJE		
Ancho neto / Ancho bruto	mm	2877 / 2990
Profundo neto / Profundo bruto	mm	1974 / 2100
Alto neto / Alto bruto	mm	2235 / 2562
Peso neto / Peso bruto	Kg	1500 / 1650
Volumen	m <sup>3</sup>	12,7 / 16

\* Programa COIN



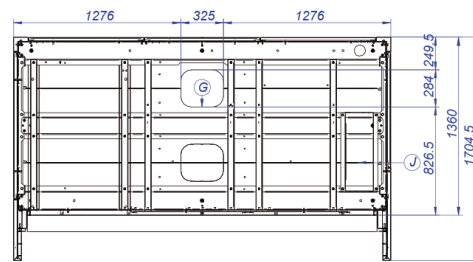
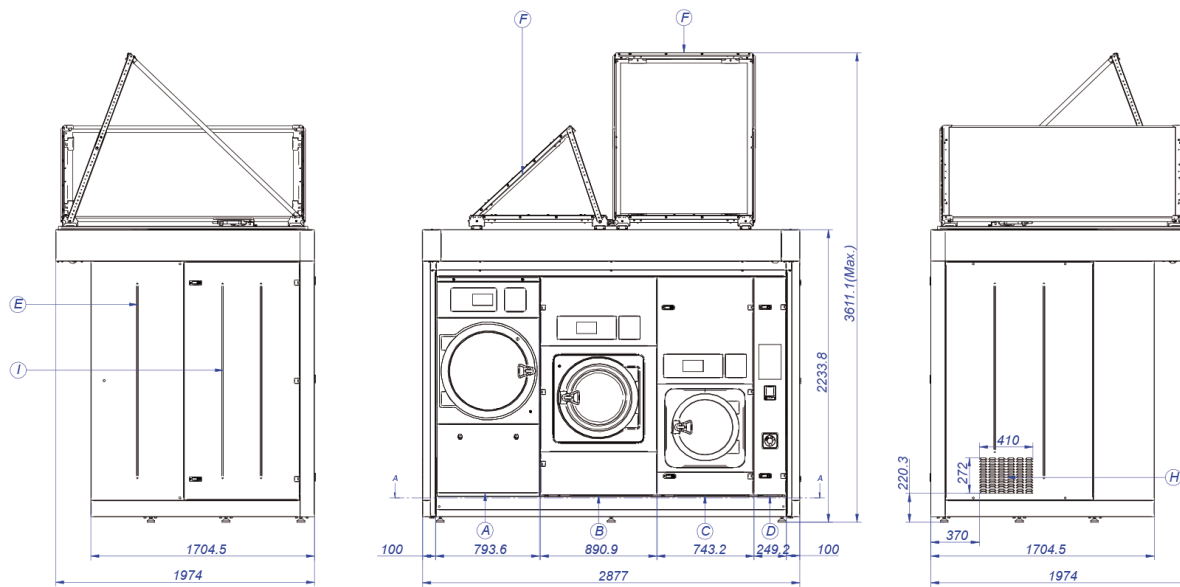

CORTE A-A

- A. Secadora 18 kg
- B. Lavadora 18 kg
- C. Lavadora 10 kg
- D. Central de pago
- E. Antena WiFi
- F. Paneles solares
- G. Acceso al agua
- H. Salida de aire secadora
- I. Puerta de servicio mantenimiento
- J. Dispensador de detergente

