

DD-14 GOLD ET2 Secadoras GOLD



EASY TOUCH 2

Pantalla táctil a color de 7", programable y de fácil uso
Conexión USB.
Incluye plataforma online para programar, telemetría, análisis de datos
Videos en pantalla: anuncios, instrucciones (útil para autoservicio)
37 idiomas



PRESTACIONES

Inversión de giro estándar
Tambor en acero inoxidable estándar
Variador de frecuencia estándar



EFICIENCIA

CARE DRY - Control de humedad inteligente. Control de temperatura en entrada de aire del tambor.
AIR RE-CYCLE - Recirculación inteligente del aire.
INSULATED PANELS - Completo aislamiento térmico del mueble y doble cristal en la puerta.
OPTIMAL FLOW - Sistema de flujo de aire axial-radial.
Gran filtro de borras.



VERSATILIDAD

Hechas a medida - Personalización
WET CLEANING



CONECTIVIDAD

Comunicación Danube Online - IoT estándar
Servicio técnico remoto
Gestión de lavanderías



ERGONOMÍA

Cajón del filtro, malla en acero inoxidable
Diámetros de puerta grandes
Inversión de sentido de apertura de puerta



MANTENIMIENTO

Panel de mandos abatible: acceso fácil y ergonómico
Menú técnico: estadísticas, recuperación de datos para servicio postventa, actualizaciones de software, etc.
Fácil acceso a componentes



OTROS

Mueble skinplate gris, efecto inox.
NUEVO: transmisión por motorreductor en modelos DD-45 a 80
SPRINKLER - Sistema antiincendios integrado.
SOFT DRY - Tambor con perforaciones embutidas.
COOL DOWN - Enfriamiento al final del ciclo.
Disponibles en calefacción eléctrica, gas o vapor.
CE aprobado



OPCIONES

- Licencia IoT - Danube Online
- NG Secadora calefaccion Gas Natural (Propano estándar)
- RD Apertura puerta contraria 11-35
- TR Modelo tropicalizado (ET2)
- DS Dosificación - pulverización de perfume
- AF Panel posterior entrada de aire externa+filtro de 11 a 35
- F06 Filtro de borras con mallado 0,6 mm (estándar es 0,3 mm)
- F12 Filtro de borras con mallado 1,2 mm (estándar es 0,3 mm)
- SSC Mueble en acero inoxidable 14, 18
- SSF Panel frontal en acero inoxidable 11, 14, 18
- BSS Batería vapor en acero inox 11-14-18
- LPB Batería de vapor a baja presión 11-14-18
- 400V 3N 60 Hz DD- 11-35
- 230V 3~ 50 Hz DD-11, 14, 18 E
- 230V 3~ 60 Hz DD-11, 14, 18 E
- 230V 3~ 60 Hz DD-11,35 G/S
- 440/480V 3~ 60 Hz DD-11, 14, 18
- RP Potencia reducida (de 12 kW en lugar de 18 kW) para secadoras eléctricas de 14 y 18 kg
- WB Embalaje de madera 14, 18

CAPACIDAD Y TAMBOR		UNIT.	DD-14 GOLD ET2
Capacidad 1/18		Kg	15
		lb	33,1
Capacidad 1/20		Kg	13,5
		lb	29,8
Ø Tambor		mm	750
		inch	29,53
Profundidad tambor		mm	610
		inch	24,02
Volumen tambor		l	270
		cu ft	9,53
Ø Boca puerta		mm	574
		inch	22,60
Altura centro puerta		mm	976
		inch	38,43
Altura suelo hasta parte baja puerta		mm	618
		inch	24,33
CALEFACCIÓN ELÉCTRICA			
Poder de evaporación		L/h	14,5
		US gallon/h	3,8
Producción horaria		Kg/h	29
		lb/h	63,9
Potencia de calefacción instalada		kW	18
Potencia eléctrica instalada		kW	18,97
Potencia motor tambor		kW	0,37
CALEFACCIÓN GAS			
Poder de evaporación		L/h	15,6
		US gallon/h	4,121
Producción horaria		Kg/h	32,5
		lb/h	71,6
Potencia de calefacción instalada gas		kcal/h	17638
		Btu/h	70000
Potencia de calefacción instalada gas		kW	20,51
Potencia eléctrica instalada gas		kW	0,97
Consumo instantaneo gas propano (G31)		Kg/h	1,76
		lb/h	3,88
Consumo instantaneo gas natural (G20)		m ³ /h	2,17
		cfm	1,28
Ø Entrada gas		BSPP ISO 228-1	1/2"
CALEFACCIÓN VAPOR			
Potencia de calefacción instalada vapor		kW	30
		Btu/h	102364
Potencia eléctrica instalada vapor		kW	0,97
Consumo de vapor (8 barG) - Estandar		kg/h	53
Consumo de vapor (116 psiG)		lb/h	63,8
Presión vapor		barG	6 - 9
		psiG	87 - 130,5
Entrada - salida vapor estandar		BSPT- ISO7.1	3/4"
Entrada vapor - salida condensados		NPT ANSI B1.20.1 Tapered	3/4"
Consumo vapor (5 barG) - Baja Presión		kg/h	57
Consumo vapor (72,5 psiG) - Baja Presión		lb/h	68,7
Presión vapor - Baja presión		barG	3 - 6
		psiG	43,5 - 90
Entrada - salida vapor - Baja presión		BSPT- ISO7.1	1"
VENTILACIÓN			
Potencia motor ventilador		kW	0,55
Caudal aire nominal		m ³ /h	1.200
		cfm	706,29



Ø Evacuación de vahos	mm	200		
Ø Evacuación de vahos	inch	7,87		
EMISIÓN DEL CALOR				
Emisión de calor total máx.	kW	1,44		
	Btu/h	4916,4		
Emisión de calor frontal máx.	kW	0,9		
	Btu/h	3072,7		
CONEXIONES				
Tensión 230V - I + N + T	Nº x mm ² / A	-	E	G / S
Tensión 230V - III + T	Nº x mm ² / A	4 x 16 / 63A		3 x 1,5 / 16A
Tensión 400V - III + N + T	Nº x mm ² / A	5 x 10 / 32A		3 x 1,5 / 16A
DIMENSIONES NETAS / DIMENSIONES CON EMBALAJE				
Ancho neto / bruto	mm	785 / 865		
	inch	30,91 / 34,06		
Profundidad neta / bruta	mm	989 / 1.074		
	inch	38,94 / 42,28		
Altura neta / bruta (* calefaccion desmontada)	mm	1.694 / 1.840		
	inch	66,69 / 72,44		
Peso neto / bruto	Kg	180 / 190		
	lb	396,83 / 418,88		
OTROS DATOS				
Nivel sonoro	dB	64		

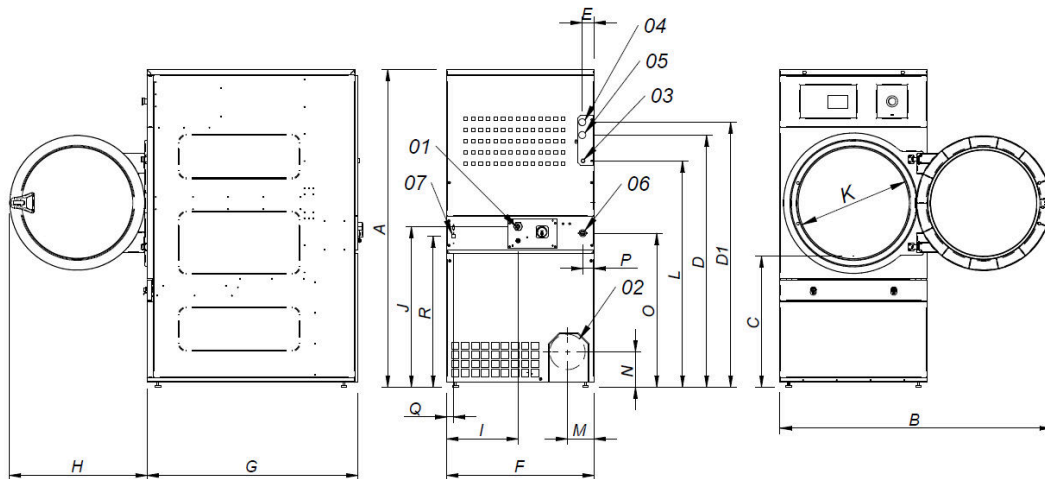

- 01 ACOMETIDA ELÉCTRICA
- 02 SALIDA VAHOS Ø200
- 03 ENTRADA GAS 1/2"
- 04 ENTRADA VAPOR 3/4"
- 05 SALIDA CONDENSADOS 3/4"
- 06 VALVULA ANTI INCENDIOS 3/4"
- 07 CONEXIÓN ETHERNET

	A	B	C	D	D1	E	E1	F	G	H	I	J	K	L	M	N	O	P	Q	R
DD-11	1694*	1447	689	1354	1422	68	68	785	855	735	380	870	575	1226	133	180	830	65	35	805
DD-14	1694*	1447	689	1354	1422	68	68	785	989	735	380	870	575	1226	133	180	830	65	35	805

* Medida con patas montadas (30mm)

