



MAN-COAT

Maniquis de chaquetas



PRESTACIONES

MAN / MAN-C

El ciclo de trabajo es completamente automático y la duración de vaporización y secado es ajustable por tres temporizadores 9 ciclos disponibles

El ancho de los hombros y la bolsa son ajustables

El soporte de la bolsa (marco) con sus controles gira a 360°

No necesita aire comprimido

MAN (SIN CALDERA)

- Sin caldera, para ser conectado a un suministro central de vapor
- Necesita entrada y salida de vapor
- Se puede instalar con generador de vapor SB-24 - 12 kw
- Voltaje 400 V III +N / 230 V III 50-60 Hz

MAN-C (AUTÓNOMO)

- Con caldera incorporada, 18 litros
- Alimentación automática de agua
- Control de presión automático (4,5 bares)
- Voltaje 400 V III +N / 230 V III 50-60 Hz

MAN-SHIRT

- para el acabado de camisas, abrigos y chaquetas lavados en húmedo o en seco
- Sin caldera: para conectar a red de vapor
- Se puede instalar con el generador de vapor SB-24 - 22 KW
- Programador con 9 ciclos de trabajo completamente automatizados con regulación de tiempos de vaporización y soplado mediante temporizadores
- Consola lateral de control para funciones neumáticas, control de aspiración y encendido/apagado
- Operada neumáticamente (sensores de mangas, posterior anterior e inferiores)
- Sistema de tensión especial en la parte inferior para prendas largas y cortas, accionado por fotocélula
- Maniquí con altura regulable neumáticamente
- Apertura hombro regulable manualmente
- Dispositivo neumático para regular aire del ventilador
- Potente ventilador de 3CV
- Necesita conexión a compresor de aire comprimido, presión de trabajo de aire: 5-6 bar, consumo de aire: 20 NI/min
- Voltaje 400V III+N / 230V III 50-60 Hz

MAN-COAT

- Maniquí tensor automático para chaquetas y americanas
- Sin caldera: para conectar a red de vapor
- Ciclo de trabajo con 9 programas de trabajo memorizados y reprogramable
- Estructura telescópica, altura hasta 1500 mm
- Estructura giratoria hasta 350° y pala de bloqueo central para sujetar la prenda
- Sensores para captar la longitud de la prenda
- Doble sistema anti-deformación (anti-stretch) en longitud (urdimbre) y anchura (trama)
- Grupo hombros ajustable
- Válvula de compuerta para regular la intensidad del aire impulsado
- Para conectar a red de aire comprimido, presión de trabajo de aire: 5-6 bar, consumo de aire: 8-9 NI/min
- Se puede instalar con un generador de vapor SB-24 - 22 kw
- Voltaje: 400V III+N / 230V III 50-60 Hz



OPCIONES

- Conjunto plancha

DATOS GENERALES	UNIT.	MAN-COAT
Caldera	-	NO
Capacidad caldera	L	-
Grupo plancha	-	OPC
Pistola vapor	-	-
POTENCIA		
Motor bomba	HP	-
Resistencia caldera (opcional)	kW	-
Potencia ventilador	kW	1,2
CONEXIONES		
Ø Entrada agua	BSP	-
Ø Salida agua caldera	BSP	
Ø Entrada vapor	BSP	1/2"
Ø Salida condensados vapor	BSP	1/2"
Presión vapor	bar	5
Consumo vapor	Kg/h	15-20
Ø Entrada aire	BSP	1/4"
Ø Salida aire	mm	1/4"
Presión aire	bar	6
Consumo de aire	NI/min	8
DIMENSIONES NETAS / DIMENSIONES CON EMBALAJE		
Ancho neto / Ancho bruto	mm	690 / 800
Profundo neto / Profundo bruto	mm	950 / 1.050
Alto neto / Alto bruto	mm	1550 -2250 / 1.850
Peso neto / Peso bruto	kg	160 / 180
Volumen	m ³	1,04-1,88 / 1,55
OTROS		
Voltaje	V	230/400V 3~ 50-60
Nivel sonoro	dB	70



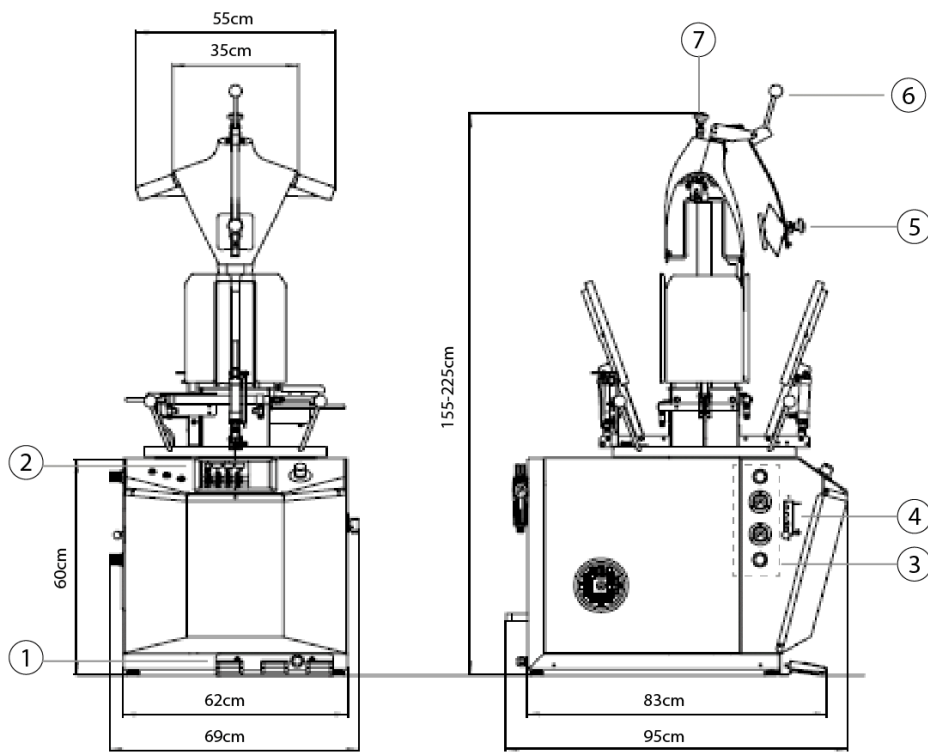

1. Pedales de acción
2. Panel de control
3. Botones de regulación de las palas y tensión de la ropa
4. Regulación intensidad soplado
5. Pala prensa cuello
6. Palanca de cierre y apertura pala prensa de cuello
7. Pomo de regulación ancho hombros

