

DD-14 BASIC EM

Séchoirs BASIC



CONTROLE ELECTRONIQUE

Commande électronique simple : sélection du temps et de la température par boutons



FONCTIONNALITÉS

Inversion de sens du tambour standard
Tambour galvanisé standard
Variateur de fréquence standard



EFFICIENCE

Grand filtre à peluches



POLYVALENCE

Fait-sur-mesure - personnalisation
OPL > SELF - Modèle OPL standard facilement transformable en version libre-service



ERGONOMIE

Grand diamètre de porte
Sens d'ouverture de porte ajustable sur site



MAINTENANCE

Panneau de commande rabattable : accès facile et ergonomique
Menu technique : statistiques, récupération de données pour le SAV, mises à jour logicielles, etc.
Accès facile aux composants



AUTRES

Panneaux peints blancs
COOL DOWN - anti-froissement en fin de cycle
Chauffage électrique ou gaz
Homologation CE



OPTIONS

- RD Ouverture de porte opposée 11-35
- AF panneau arrière avec filtre air de 11 à 35
- BMS Nouvel affichage pour programmeur EM 11-35
- NG Séchoir chauffage gaz naturel (propane standard)
- RP Puissance électrique réduite (12kW au lieu de 18 kW) pour les modèles électriques de 14 et 18 kg
- 400V 3N 60 Hz DD-11-35
- 230V 3~ 50 Hz DD-11,18 E
- 230V 3~ 60 Hz DD-11,18 E
- 230V 3~ 60 Hz DD-11,35 G/S
- 440/480V 3~ 60 Hz DD-11,18
- Options paiement pour libre-service

CAPACITE ET TAMBOUR		UNIT.	DD-14 BASIC EM	
Capacité 1/18		Kg	15	
		lb	33,1	
Capacité 1/20		Kg	13,5	
		lb	29,8	
Ø Tambour		mm	750	
		inch	29,5	
Longueur tambour		mm	610	
		inch	24	
Volume tambour		l	270	
		cu ft	9,53	
Ø Porte		mm	574	
		inch	22,6	
Hauteur centre porte		mm	976	
		inch	38,4	
Hauteur du sol au bas de la porte		mm	618	
		inch	24,33	
CHAUFFAGE ÉLECTRIQUE				
Capacité d'évaporation		L/h	13,5	
		US gallon/h	3,57	
Production horaire		Kg/h	26,9	
		lb/h	59,30	
Puissance chauffage installée		kW	18	
Puissance électrique installée		kW	18,67	
Puissance moteur tambour		kW	0,37	
CHAUFFAGE GAZ				
Capacité d'évaporationn (mod. gaz)		L/h	15,4	
		US gallon/h	4,07	
Production horaire (mod. gaz)		Kg/h	30,25	
		lb/h	66,69	
Puissance chauffage gaz installée		kcal/h	17727	
		Btu/h	69996	
Puissance gaz installée		kW	20,5	
Puissance électrique installée		kW	0,67	
Consommation instantanée gaz propane (G31)		Kg/h	1,76	
		lb/h	3,88	
Consommation instantanée gaz naturel (G20)		m ³ /h	2,17	
		cfm	1,28	
Ø Entrée gaz		BSPP ISO 228-1	1/2"	
VENTILATION				
Puissance moteur ventilateur		kW	0,25	
Débit d'air nominal		m ³ /h	850	
		cfm	500	
Ø Sortie buées		mm	200	
		inch	7,87	
ÉMISSION DE CHALEUR				
Émission totale de chaleur max.		kW	1,8	
		Btu/h	6145	
Émission maximale de chaleur frontale		kW	1,3	
		Btu/h	4302	
CONNEXIONS			E	G
Tension 230V - I + N + T		N° x mm ² / A	-	3 x 1,5 / 16A
Tension 230V - III + T		N° x mm ² / A	4 x 16 / 63A	3 x 1,5 / 16A
Tension 400V - III + N + T		N° x mm ² / A	5 x 10 / 32A	3 x 1,5 / 16A
DIMENSIONS NETTES / DIMENSIONS AVEC EMBALLAGE				
Largeur nette / brute		mm	785 / 865	
		inch	30,9 / 34,1	



Profondeur nette / brute	mm	989 / 1.074
	inch	38,9 / 42,3
Hauteur nette / brute	mm	1.694 / 1.840
	inch	66,7 / 72,4
Poids net / brut	Kg	180 / 190
	lb	397 / 419
AUTRES		
Niveau sonore	dB	64

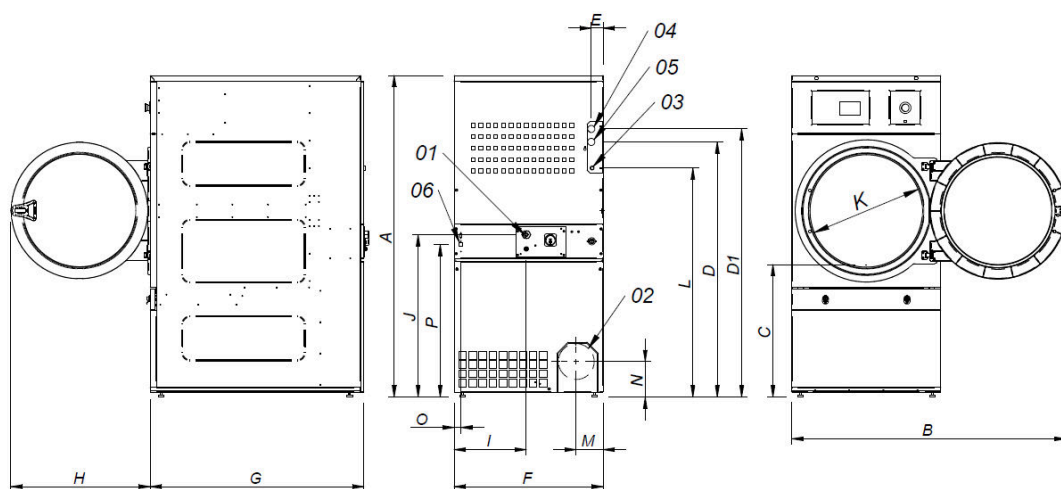

- 01 CONNEXION ELECTRIQUE
- 02 SORTIE BUEES Ø200
- 03 CONNEXION GAZ 1/2"
- 04 CONNEXION VAPEUR 3/4"
- 05 SORTIE CONDENSATS 3/4"
- 06 CONNEXION ETHERNET (uniquement disponible pour les modèles CONTROL ET2)

	A	B	C	D	D1	E	E1	F	G	H	I	J	K	L	M	N	O	P
DD-11	1694*	1447	689	1354	1422	68	68	785	855	735	380	870	575	1226	133	180	35	805
DD-14	1694*	1447	689	1354	1422	68	68	785	989	735	380	870	575	1226	133	180	35	805

* Mesure avec pieds montés (30mm)

