



P-CPB

Presses pneumatiques

FONCTIONNALITÉS

DEUX MODELES

PLATEAUX UNIVERSELS : P-UB

PLATEAUX POUR COLS ET POIGNETS : P-CPB

- Plateau inférieur vaporisant et aspirant pour les deux modèles.
- Descente du plateau supérieur par deux boutons poussoirs.
- Disponible avec ou sans chaudière.
- Disponible avec ou sans compresseur.
- Tous les modèles sont équipés d'un électro-aspirateur.
- Pour connexion sur réseau air et vapeur.
- Pression de travail air : 6-7 bar
- Pression de travail vapeur : 4-5 bar
- Voltage: 230/400V III 50-60Hz

PRESSE MODELE UB

- Plateaux universels, plateaux inférieur et supérieur vaporisants et aspirants, option plateau supérieur poli.
- Dimensions plateaux : 1.170 x 360 x 220 mm

PRESSE MODELE CPB

- Plateaux pour cols et poignets, plateau inférieur vaporisant et aspirant
- Plateau supérieur poli



OPTIONS

- Groupe fer vapeur
- Pistolet vapeur

DONNEES GENERALES	UNIT.	P-CPB	
		AVEC CHAUDIERE	SANS CHAUDIERE
Dimensions plateau	mm	940 x 160	940 x 160
Chaudière	-	16	-
Capacité chaudière	l	Opt	Opt
Compresseur	-	Opt	Opt
Groupe fer	-	Opt	Opt
Pistolet vapeur	-	Opt	Opt
Plateau supérieur poli	-	Opt	Opt
PUISSANCES			
Moteur aspiration	HP	0,6	0,6
Moteur pompe	HP	0,75	-
Puissance chaudière	kW	2	-
Moteur ventilateur	kW	12	-
CONNEXIONS			
Ø Entrée eau	BSP	3/8"	-
Ø Vidange chaudière	BSP	1/2"	-
Ø Entrée vapeur	BSP	-	1/2"
Ø Condensats	BSP	-	1/2"
Pression vapeur	BAR	4-5	4-5
Consommation vapeur	Kg/h	12-20	12-20
Ø Entrée air	BSP	-	3/8"
Pression air	BSP	6-7	6-7
Consommation air	NI/min	40	40
DIMENSIONS HORS TOUT / DIMENSIONS D'EMBALLAGE			
Largeur nette / largeur brute	mm	1.370 / 1.440	1.370 / 1.440
Profondeur nette / Profondeur brute	mm	1.080 / 1.110	1.080 / 1.110
Hauteur nette / Hauteur brute	mm	1.250 / 1.410	1.250 / 1.410
Poids net / Poids brut	kg	292 / 342	237 / 287
Volume	m3	1,84 / 2,25	1,84 / 2,25
AUTRES			
Tension	Hz	230/400V III	230/400V III
Niveau sonore	dB	70	70



UB / CPB
AVEC CHAUDIÈRE (AUTONOME)

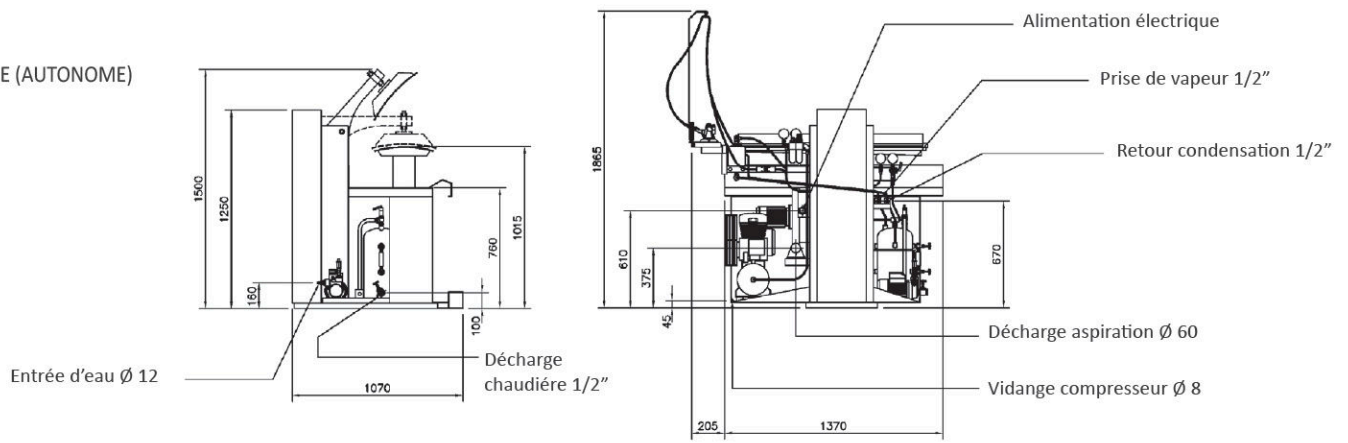

UB / CPB
SANS CHAUDIÈRE

