



P-CPB

Prensas neumáticas



PRESTACIONES

DOS MODELOS

PLATO UNIVERSAL: P-UB

PLATO PARA CUELLOS Y PUÑOS: P-CPB

- Plato inferior vaporizante y aspirante para los dos modelos.
- Descenso del plato superior accionado por dos pulsadores.
- Disponible con o sin caldera.
- Disponible con o sin compresor.
- Todos los modelos equipados con aspirador.
- Para conectar a la red de vapor y aire.
- Presión de aire: 6-7 bar
- Presión de vapor: 4-5 bar
- Voltaje: 230/400V III 50-60Hz

PRENSA MODELO UB

- Platos universales, platos inferior y superior vaporizantes, opcional plato superior pulido.
- Dimensiones de los platos : 1.170 x 360 x 220 mm.

PRENSA MODELO CPB

- Platos para cuellos y puños, plato inferior vaporizante
- Plato superior pulido



OPCIONES

- Conjunto plancha
- Pistola vapor

DATOS GENERALES	UNIT.	P-CPB	
		AVEC CHAUDIERE	SANS CHAUDIERE
Dimensiones plato	mm	940 x 160	940 x 160
Caldera	-	16	-
Capacidad caldera	l	Opt	Opt
Compresor	-	Opt	Opt
Grupo plancha	-	Opt	Opt
Pistola Vapor	-	Opt	Opt
Plato superior Pulido	-	Opt	Opt
POTENCIA			
Motor aspiración	HP	0,6	0,6
Motor bomba	HP	0,75	-
Resistencia caldera	kW	2	-
Motor ventilador	kW	12	-
CONEXIONES			
Ø Entrada agua	BSP	3/8"	-
Ø Salida agua caldera	BSP	1/2"	-
Ø Entrada vapor	BSP	-	1/2"
Ø Salida condensados vapor	BSP	-	1/2"
Presión vapor	BAR	4-5	4-5
Consumo vapor	Kg/h	12-20	12-20
Ø Entrada aire	BSP	-	3/8"
Presión aire	BSP	6-7	6-7
Consumo de aire	NI/min	40	40
DIMENSIONES TOTALES / DIMENSIONES CON EMBALAJE			
Ancho neto / Ancho bruto	mm	1.370 / 1.440	1.370 / 1.440
Profundo neto / Profundo bruto	mm	1.080 / 1.110	1.080 / 1.110
Alto neto / Alto bruto	mm	1.250 / 1.410	1.250 / 1.410
Peso neto / Peso bruto	kg	292 / 342	237 / 287
Volumen	m3	1,84 / 2,25	1,84 / 2,25
OTROS			
Voltaje	Hz	230/400V III	230/400V III
Nivel Sonoro	dB	70	70

UB / CPB
AUTÓNOMA (CON CALDERA)

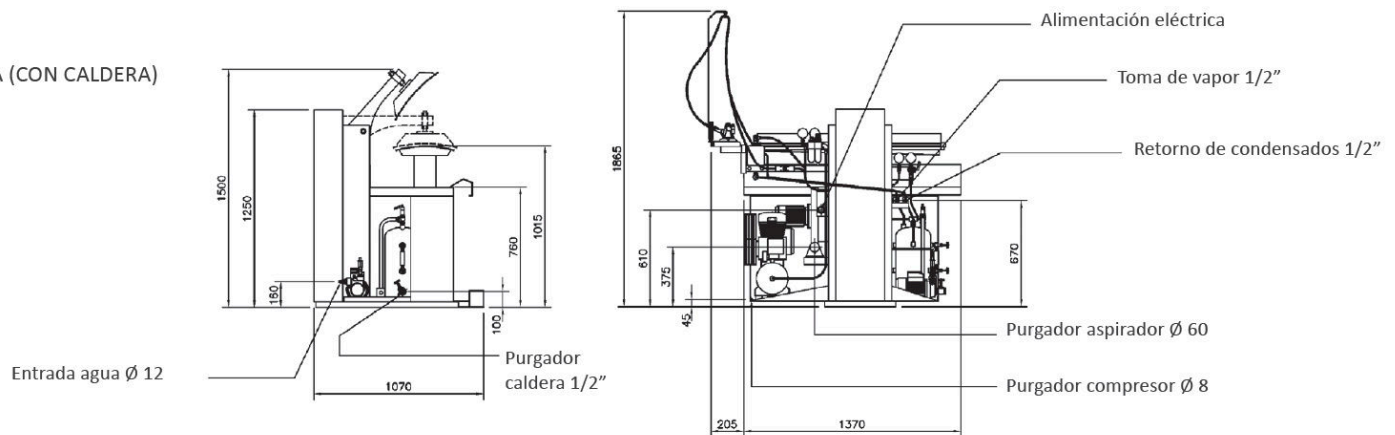

UB / CPB
CENTRALIZADA (SIN CALDERA)

